



Преобразователи частоты
Мотор-редукторы
Газоанализаторы
Датчики уровня
Термоконтроллеры
Энкодеры

тел.: +375 17 513-99-91 (92, 93, 94)
моб.: +375 29 394-31-99 (Viber)
e-mail: info@promair.by



Преобразователи частоты i500

0.25... 132 кВт

Lenze делает жизнь проще.

Целеустремленно и с полной отдачей мы работаем вместе с вами над тем, чтобы найти оптимальное из всех возможных решений и реализовать ваши идеи вне зависимости от того, необходимо ли вам оптимизировать уже имеющееся у вас оборудование или спроектировать новое. Мы всегда стремимся сделать вашу работу проще и добиться в этом совершенства. Этот принцип находит отражение в нашем образе мышления, в наших услугах и в каждой детали производимой нами продукции. Это так просто!

Дело принципа: Всегда безупречное качество — новый преобразователь частоты i500

Преобразователь частоты i500 идеально подойдет для различных областей применения: приводы перемещения, приводы конвейеров и фрезерных станков, насосы и вентиляторы, приводы инструментов, приводы подъемников и намоточных механизмов.

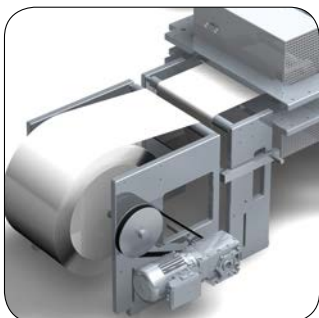
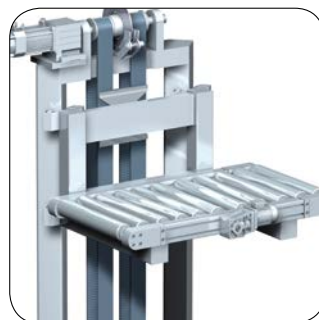
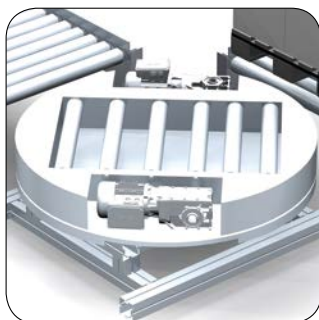

Чем меньше, тем лучше!

Внимание на главное: новый преобразователь частоты i500

i500 является новой серией преобразователей частоты — новый обтекаемый дизайн, масштабируемая функциональность и исключительная легкость в управлении.

Меньше лишних элементов

- Высокая масштабируемость с точки зрения диапазона напряжений питания и номинальной мощности, модульная конструкция
- Диагностика с помощью пульта, USB-подключения или сети WLAN

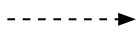

Больше уменьшение издержек

- Оптимизированное решение в соответствии с индивидуальными требованиями клиента
- Функциональная гибкость

Меньше размер

- Компактные размеры: до 11 кВт — глубина всего 130 мм, до 2.2 кВт — ширина всего 60 мм
- Возможность установки в ряд: могут размещаться в ряд вплотную друг к другу

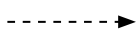

Больше свободного пространства в шкафу управления

- Обеспечивает развертывание системы в ограниченном пространстве
- Меньше размеры шкафа управления — меньше затраты

Меньше объем инженерно-конструкторских работ

- Интуитивно понятная структура параметров
- Простая интеграция с контроллером
- Поддержка всех распространенных сетей

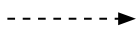

Больше времени на действительно важные дела

- Экономия времени при проведении инженерно-конструкторских работ
- Уменьшение количества потенциальных источников ошибок

Меньше затрат на установку

- Крепление с помощью отверстий и шпонок
- Разъемные клеммы до 2.2 кВт
- Поставка в готовом к работе состоянии. Необходимо только подключить и нажать кнопку ПУСК.
- Подключаемый модуль памяти

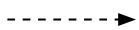

Больше производительность

- Сокращение времени на установку
- Меньше сбоев в процессе эксплуатации
- Меньше затрат на техобслуживание и ремонт

Меньше потребление энергии

- Благодаря использованию передовых технологий потери преобразователя снижены до минимума
- Эффективное энергопотребление

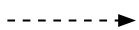

Больше экологичность

- Максимальная эффективность, минимальные затраты на электроэнергию
- Ориентация на перспективу благодаря соответствию DIN EN 50598

Меньше простоев оборудования

- Прочная одноплатная конструкция
- Устройство полностью производится компанией Lenze

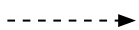



Больше: надежность

- Ниже затраты на контроль качества на производстве
- Снижение операционных расходов по гарантийным обязательствам

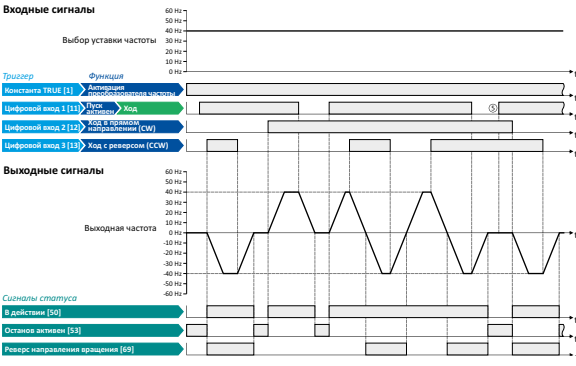

Функциональность

Модель i500 представляет собой высококачественный преобразователь частоты, который уже сейчас соответствует классам эффективности (IE) согласно новым требованиям стандарта EN 50598-2. Кроме того, он гарантирует надежную работу и соответствие будущим экологическим требованиям при использовании приводов в широком спектре областей применения.

Регулируемое управление трехфазными электродвигателями переменного тока	
	<ul style="list-style-type: none"> • Управление по U/f характеристике линейной/квадратичной зависимости (VFC plus) • Векторное управление без датчиков (SLV) • Функция энергосбережения (VFC-ECO) • Сервоуправление (SC-ASM) с обратной связью • Векторное управление синхронными электродвигателями (до 22 кВт) без датчиков
Функции мотора	
 <p>Входные сигналы</p> <p>Выбор уставки частоты</p> <p>Транспорты Функции</p> <p>Аналоговый вход 1 (I1) Аналоговый выход-реверсивная скорость</p> <p>Цифровой вход 1 (I2) Пуск / Стоп / Ход</p> <p>Цифровой вход 2 (I3) Ход с торможением (CW)</p> <p>Цифровой вход 3 (I4) Ход с реверсом (CCW)</p> <p>Выходные сигналы</p> <p>Выходная частота</p> <p>Сигналы статуса</p> <p>В действии (S0)</p> <p>Остановка аварий (S3)</p> <p>Реверс направления вращения (S9)</p>	<ul style="list-style-type: none"> • Контур перезапуска на лету • Компенсация скольжения • Функция энергосбережения (VFC-Eco) • Динамическое торможение • Демпфирование колебаний • Нежелательные частоты • Автоматическое определение параметров электродвигателя • Управление энергией торможения • Управление удерживающим тормозом • Функция прироста напряжения • Rational Energy Ride Through (резервный режим работы в случае аварийного отключения питания) • ОС по скорости (HTL энкодер) • Управление тормозным резистором (интегрированный тормозной прерыватель) • Подключение шины постоянного тока (устройства 400 В)
Функции приложения	
	<ul style="list-style-type: none"> • Управление процессами (ПИД-регулятор) • Управление процессами - функции ожидания и сброса ПИД-регулятора • Полностью настраиваемое меню избранного • Переключение параметров • S-образная рампа для плавного разгона • Потенциометр двигателя • Гибкая конфигурация ввода-вывода • Защита доступа • Автоматический рестарт • OEM набор параметров • Контроль последовательности действий

Мониторинг																																																							
<table border="1"> <thead> <tr> <th>Выкл.</th> <th>Выкл.</th> <th>Отсутствует напряжение питания</th> </tr> </thead> <tbody> <tr> <td>1 Гц</td> <td></td> <td>Безопасное отключение момента (STO) активно</td> </tr> <tr> <td></td> <td></td> <td>Безопасное отключение момента (STO) активно, предупреждение активно.</td> </tr> <tr> <td>2 Гц</td> <td></td> <td>Преобразователь частоты остановлен</td> </tr> <tr> <td></td> <td></td> <td>ПЧ остановлен, отсутствует напряжение на шине постоянного тока</td> </tr> <tr> <td></td> <td></td> <td>ПЧ остановлен, предупреждение активно</td> </tr> <tr> <td></td> <td></td> <td>ПЧ остановлен, ошибка активна</td> </tr> <tr> <td></td> <td></td> <td>Преобразователь активирован и двигатель работает</td> </tr> <tr> <td></td> <td></td> <td>Преобразователь активирован и двигатель работает, предупреждение ожидает рассмотрения</td> </tr> <tr> <td></td> <td></td> <td>Преобразователь активирован, быстрый останов задан в качестве реакции на обнаружение сбоя</td> </tr> <tr> <td colspan="3">Сообщение об ошибке: Причина и способ устранения (W = предупреждение, T = неисправность, F = сбой)</td> </tr> <tr> <td>2382/ 2383</td> <td></td> <td>Ixt сбой / Ixt предупреждение</td> </tr> <tr> <td>3210/ 3211</td> <td></td> <td>Перенапряжение на шине пост. тока / предупреждение о перенапряжении на шине пост. тока</td> </tr> <tr> <td>3220/ 3221</td> <td></td> <td>Слишком низкое напряжение шины пост. тока для включения</td> </tr> <tr> <td>3222</td> <td></td> <td>Слишком низкое напряжение шины пост. тока для включения</td> </tr> <tr> <td>4310</td> <td></td> <td>Ошибка перегрева электродвигателя</td> </tr> <tr> <td>6280</td> <td></td> <td>Триггер / неправильное подключение функций. В гибком режиме разблокировка контроллера или выдача команды « работа/останов » (RUN/STOP) должны быть реализованы с помощью соответствующего входа/выхода. Не допускается одновременно использовать команды «пуск вперед / назад» и «работа вперед / назад».</td> </tr> <tr> <td>FF37</td> <td></td> <td>Автоматический старт отключен</td> </tr> </tbody> </table>	Выкл.	Выкл.	Отсутствует напряжение питания	1 Гц		Безопасное отключение момента (STO) активно			Безопасное отключение момента (STO) активно, предупреждение активно.	2 Гц		Преобразователь частоты остановлен			ПЧ остановлен, отсутствует напряжение на шине постоянного тока			ПЧ остановлен, предупреждение активно			ПЧ остановлен, ошибка активна			Преобразователь активирован и двигатель работает			Преобразователь активирован и двигатель работает, предупреждение ожидает рассмотрения			Преобразователь активирован, быстрый останов задан в качестве реакции на обнаружение сбоя	Сообщение об ошибке: Причина и способ устранения (W = предупреждение, T = неисправность, F = сбой)			2382/ 2383		Ixt сбой / Ixt предупреждение	3210/ 3211		Перенапряжение на шине пост. тока / предупреждение о перенапряжении на шине пост. тока	3220/ 3221		Слишком низкое напряжение шины пост. тока для включения	3222		Слишком низкое напряжение шины пост. тока для включения	4310		Ошибка перегрева электродвигателя	6280		Триггер / неправильное подключение функций. В гибком режиме разблокировка контроллера или выдача команды « работа/останов » (RUN/STOP) должны быть реализованы с помощью соответствующего входа/выхода. Не допускается одновременно использовать команды «пуск вперед / назад» и «работа вперед / назад».	FF37		Автоматический старт отключен	<ul style="list-style-type: none"> • Короткое замыкание • Ошибка заземления • Мониторинг перегрузки устройства (i^*t) • Мониторинг перегрузки электродвигателя (i^2*t) • Неисправность фазы питания • Защита от опрокидывания • Ограничение тока двигателя • Максимальный момент • Полный ток двигателя • Мониторинг скорости двигателя • Определение потери нагрузки • Мониторинг температуры двигателя (PTC и термоконтакт)
Выкл.	Выкл.	Отсутствует напряжение питания																																																					
1 Гц		Безопасное отключение момента (STO) активно																																																					
		Безопасное отключение момента (STO) активно, предупреждение активно.																																																					
2 Гц		Преобразователь частоты остановлен																																																					
		ПЧ остановлен, отсутствует напряжение на шине постоянного тока																																																					
		ПЧ остановлен, предупреждение активно																																																					
		ПЧ остановлен, ошибка активна																																																					
		Преобразователь активирован и двигатель работает																																																					
		Преобразователь активирован и двигатель работает, предупреждение ожидает рассмотрения																																																					
		Преобразователь активирован, быстрый останов задан в качестве реакции на обнаружение сбоя																																																					
Сообщение об ошибке: Причина и способ устранения (W = предупреждение, T = неисправность, F = сбой)																																																							
2382/ 2383		Ixt сбой / Ixt предупреждение																																																					
3210/ 3211		Перенапряжение на шине пост. тока / предупреждение о перенапряжении на шине пост. тока																																																					
3220/ 3221		Слишком низкое напряжение шины пост. тока для включения																																																					
3222		Слишком низкое напряжение шины пост. тока для включения																																																					
4310		Ошибка перегрева электродвигателя																																																					
6280		Триггер / неправильное подключение функций. В гибком режиме разблокировка контроллера или выдача команды « работа/останов » (RUN/STOP) должны быть реализованы с помощью соответствующего входа/выхода. Не допускается одновременно использовать команды «пуск вперед / назад» и «работа вперед / назад».																																																					
FF37		Автоматический старт отключен																																																					
Диагностика																																																							
   	<ul style="list-style-type: none"> • Буфер истории ошибок • Журнал • ЖК-дисплей состояния • Выбор языка пульта - немецкий, английский • Программный инструмент ПК (EASY Starter) • Приложение для смартфона (iOS и Android) 																																																						
	App Store																																																						
	Google Play																																																						
Функции безопасности (опция)																																																							
	<ul style="list-style-type: none"> • STO (безопасное отключение момента) с PL 'e' и SIL 3 																																																						
Сетевые подключения (опция)																																																							
	<ul style="list-style-type: none"> • CANopen • Modbus RTU • Modbus TCP • IO-Link • EtherCAT • EtherNet/IP • PROFIBUS • PROFINET • POWERLINK 																																																						

Масштабируемость

Благодаря возможности простого масштабирования функции преобразователя частоты i500 могут быть подобраны в точном соответствии с решаемой задачей. Масштабируемость обеспечивается двумя оптимизированными изделиями: i510 в качестве базового модуля с преднастроенными режимами и высокопроизводительным модульным преобразователем частоты i550 для различных областей применения. Какой преобразователь частоты необходим в вашем конкретном случае? См. таблицу ниже:

	i510	i550
Тип конструкции и опции для заказа	Монолитная конструкция	Модульный тип конструкции
Диапазон мощности	0.25...15 кВт	0.25...132 кВт
Поддерживаемые функции	<ul style="list-style-type: none"> Модуль памяти Поддержка IT-сети Встроенный RFI-фильтр (за исключением модели i510-Cxxx/230-2) Возможность подключения напрямую Реле (тип C) 	<ul style="list-style-type: none"> Модуль памяти Поддержка IT-сети Встроенный RFI-фильтр (за исключением моделей i550-Cxxx/120-1, i550-Cxxx/230-2, i550-Cxxx/230-3) Возможность подключения напрямую Реле (тип C) Тормоз-прерыватель Возможность работы с шиной пост. тока Инкрементальный энкодер HTL до 100 кГц Мониторинг температуры Функциональная безопасность: STO
Расширение возможностей ввода-вывода (I/O)	<ul style="list-style-type: none"> Пружинный зажим, фиксированные клеммы <ul style="list-style-type: none"> Базовый вариант ввода-вывода (I/O) <ul style="list-style-type: none"> — 5 цифровых входов, 1 цифровой выход — 2 аналоговых входа, 1 аналоговый выход 	<ul style="list-style-type: none"> Разъемная пружинная клемма Внешнее питание 24 В Выбор отрицательной или положительной логики (PNP/NPN) Стандартный вариант ввода-вывода (I/O) <ul style="list-style-type: none"> - 5 цифровых входов, 1 цифровой выход - 2 аналоговых входа, 1 аналоговый выход или вариант ввода-вывода (I/O) <ul style="list-style-type: none"> - 7 цифровых входов, 2 цифровых выхода - 2 аналоговых входа, 2 аналоговых выхода
Подключение к промышленным шинам (опция)	<ul style="list-style-type: none"> CANopen Modbus RTU 	<ul style="list-style-type: none"> CANopen Modbus RTU Modbus TCP IO-Link EtherCAT EtherNet/IP PROFIBUS PROFINET POWERLINK
Варианты управления двигателем	<ul style="list-style-type: none"> Управление по U/f характеристике (VFC, открытый контур, линейная, квадратичная или VFC Eco) Векторное управление без датчиков (SLVC) Управление без ОС (SL PSM) 	<ul style="list-style-type: none"> Управление по U/f характеристике (VFC, открытый контур, линейная, квадратичная или VFC Eco) Управление по U/f характеристике (VFC, закрытый контур) с обратной связью Векторное управление без датчиков (SLVC) Управление без ОС (SL PSM) Сервоуправление (SC-ASM) с обратной связью (до 22 кВт)

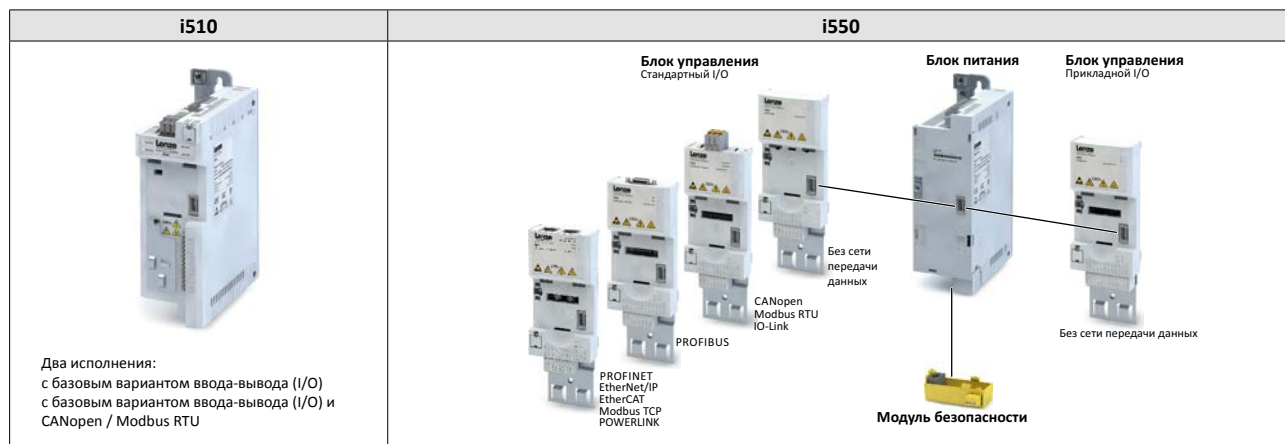

Масштабируемый преобразователь частоты дополняется набором аксессуаров. Вам необходимо просто выбрать компоненты в соответствии с вашей конкретной задачей.

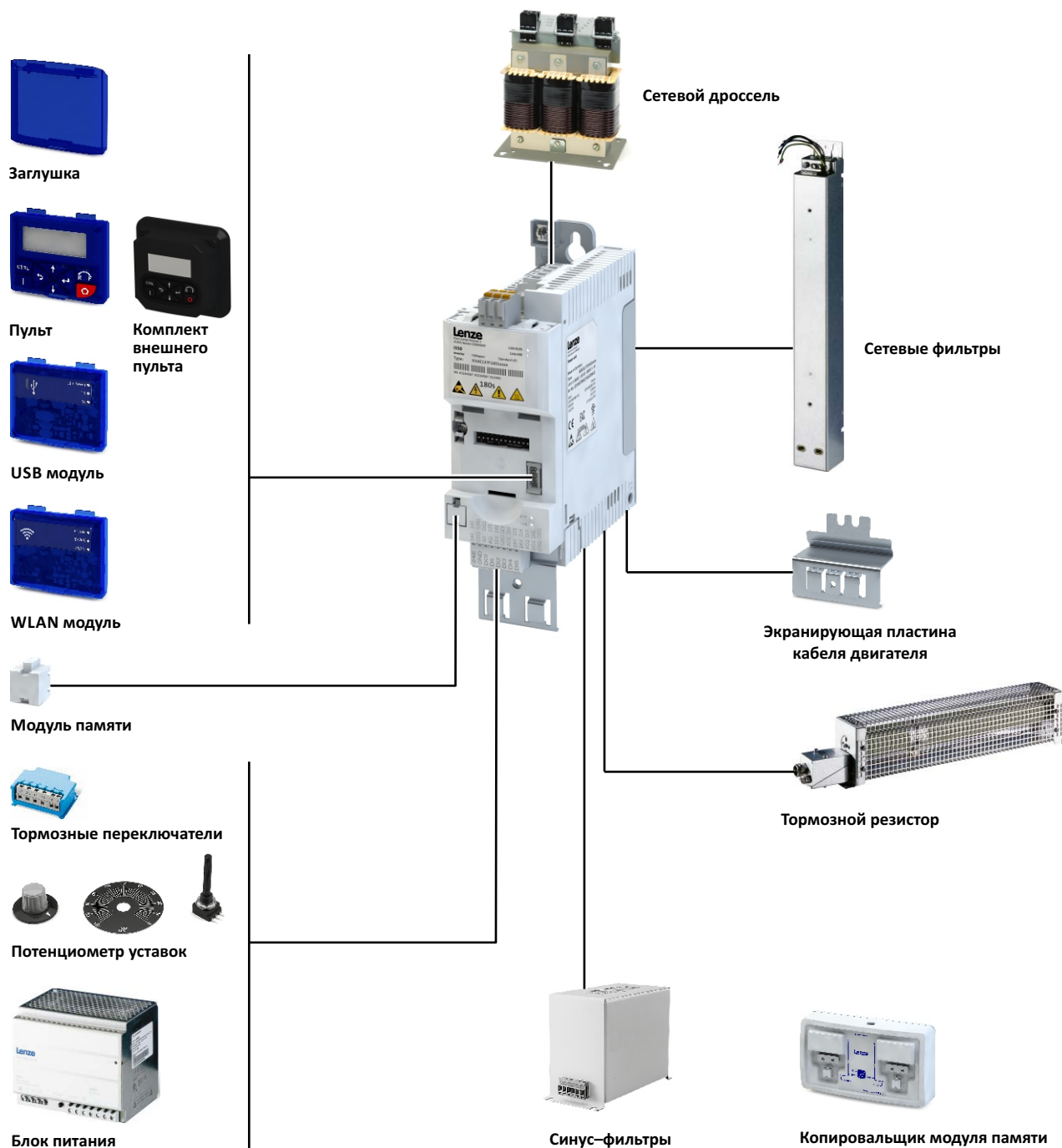

Технические данные

Преобразователь частоты i510; подключение к сети питания 230 В

Соответствия	CE	2014/35/EU, 2014/30/EU
	EAC	TR TC 004/2011, TP TC 020/2011
	RoHS 2	2011/65/EU
Подтверждения	cUL _{us}	UL 61800-5-1, CSA 22.2 № 274
Энергоэффективность	Класс IE2	EN 50598-2
Степень защиты	IP20	EN 60529 (за исключением присоединяемых к клеммам проводов)
		NEMA 250 (тип 1, только защита от случайного прикосновения)
	Открытый тип	Только в одобренных UL системах
Тип сети	TT, TN	Напряжение относительно земли: макс. 300 В
	IT	Применяйте меры, описанные для IT систем!
Переключение питания		Допускается 3 раза в пределах одной минуты
Работа с автоматическим выключателем дифференциального тока		До 2.2 кВт, 30 мА
Длина кабеля для ЭМС	Категория C2	20 м (≤ 0.37 кВт, макс. 15 м)
	Категория C3	≥ 35 м (≤ 0.37 кВт, макс. 15 м)
Частоты переключения		2, 4, 8, 16 кГц. Указанные ниже номинальные выходные токи определены для 45 °C и частотах переключения 2 и 4 кГц, а также для 40 °C и частотах переключения 8 и 16 кГц
Температура окружающей среды		55 °C (снижение номинального значения в пределах 2.5 %/°C при температуре свыше 45 °C)
Макс. выходная частота		0 ... 599 Гц
Допустимая перегрузка		200 % в течение 3 с; 150 % в течение 60 с

	Номинальная мощность	Диапазон напряжения питания	Номинальный выходной ток	Масса	Габариты (В x Ш x Г)
	[кВт]	[В]	[А]	[кг]	[мм]
Однофазный преобразователь частоты с интегрированным RFI-фильтром					
i510-C0.25/230-1	0.25	1/N/PE, перем. ток 170 ... 264 В 45 ... 65 Гц	1.7	0.75	155 x 60 x 130
i510-C0.37/230-1	0.37		2.4	0.75	155 x 60 x 130
i510-C0.55/230-1	0.55		3.2	0.95	180 x 60 x 130
i510-C0.75/230-1	0.75		4.2	0.95	180 x 60 x 130
i510-C1.1/230-1	1.1		6	1.35	250 x 60 x 130
i510-C1.5/230-1	1.5		7	1.35	250 x 60 x 130
i510-C2.2/230-1	2.2		9,6	1.35	250 x 60 x 130
Одно-/трехфазный преобразователь частоты с интегрированным RFI-фильтром					
i510-C0.25/230-2	0.25	1/N/PE, перем. ток или 3/PE, перем. ток 170 ... 264 В 45 ... 65 Гц	1.7	0.75	155 x 60 x 130
i510-C0.37/230-2	0.37		2.4	0.75	155 x 60 x 130
i510-C0.55/230-2	0.55		3.2	0.95	180 x 60 x 130
i510-C0.75/230-2	0.75		4.2	0.95	180 x 60 x 130
i510-C1.1/230-2	1.1		6	1.35	250 x 60 x 130
i510-C1.5/230-2	1.5		7	1.35	250 x 60 x 130
i510-C2.2/230-2	2.2		9,6	1.35	250 x 60 x 130
Трехфазный преобразователь частоты без интегрированного RFI-фильтра					
i510-C4.0/230-3	4	3/PE, перем. ток 170 ... 264 В 45 ... 65 Гц	16.5	2.1	250 x 90 x 130
i510-C5.5/230-3	5.5		23	2.1	250 x 90 x 130

Преобразователь частоты i510; подключение к сети питания 400 В

Соответствия	CE	2014/35/EU, 2014/30/EU
	EAC	TR TC 004/2011, TP TC 020/2011
	RoHS 2	2011/65/EU
Подтверждения	cUL _{us}	UL 61800-5-1, CSA 22.2 № 274
Энергоэффективность	Класс IE2	EN 50598-2
Степень защиты	IP20	EN 60529 (за исключением присоединяемых к клеммам проводов) NEMA 250 (тип 1, только защита от случайного прикосновения)
	Открытый тип	Только в одобренных UL системах
Тип сети	TT, TN	Напряжение относительно земли: макс. 300 В
	IT	Применяйте меры, описанные для IT систем!
Переключение питания		Допускается 3 раза в пределах одной минуты
Работа с автоматическим выключателем дифференциального тока		До 2.2 кВт, 30 мА
Длина кабеля для ЭМС	Категория C2	20 м (≤ 0.37 кВт, макс. 15 м)
	Категория C3	35 м (≤ 0.37 кВт, макс. 15 м)
Частоты переключения		2, 4, 8, 16 кГц. Указанные ниже номинальные выходные токи определены для 45 °С и частотах переключения 2 и 4 кГц, а также для 40 °С и частотах переключения 8 и 16 кГц
Температура окружающей среды		55 °С (снижение номинального значения в пределах 2.5 %/°С при температуре свыше 45 °С)
Макс. выходная частота		0 ... 599 Гц
Допустимая перегрузка		200 % в течение 3 с; 150 % в течение 60 с

	Номинальная мощность	Диапазон напряжения питания	Номинальный выходной ток	Масса	Габариты (В x Ш x Г)
	[кВт]	[В]	[А]	[кг]	[мм]
Трехфазный преобразователь частоты с интегрированным RFI-фильтром					
i510-C0.37/400-3	0.37	3/PE, перем. ток 340 ... 528 В 45 ... 65 Гц	1.3	0.75	155 x 60 x 130
i510-C0.55/400-3	0.55		1.8	0.95	180 x 60 x 130
i510-C0.75/400-3	0.75		2.4	0.95	180 x 60 x 130
i510-C1.1/400-3	1.1		3.2	1.35	250 x 60 x 130
i510-C1.5/400-3	1.5		3.9	1.35	250 x 60 x 130
i510-C2.2/400-3	2.2		5.6	1.35	250 x 60 x 130
i510-C3.0/400-3	3		7.3	1.35	250 x 60 x 130
i510-C4.0/400-3	4		9.5	1.35	250 x 60 x 130
i510-C5.5/400-3	5.5		13	2.3	250 x 90 x 130
i510-C7.5/400-3	7.5		16.5	3.7	276 x 120 x 130
i510-C11/400-3	11		23.5	3.7	276 x 120 x 130
Трехфазное подключение к сети 400 В — легкий режим работы, с интегрированным RFI-фильтром					
i510-C3.0/400-3	4	3/PE, перем. ток 340 ... 528 В 45 ... 65 Гц	8.8	1.35	250 x 60 x 130
i510-C4.0/400-3	5.5		11.9	1.35	250 x 60 x 130
i510-C5.5/400-3	7.5		15.6	2.3	250 x 90 x 130
i510-C7.5/400-3	11		23	3.7	276 x 120 x 130
i510-C11/400-3	15		28.2	3.7	276 x 120 x 130

Модели i510-C3.0/400-3 и i510-C4.0/400-3 поколения А имеют ширину 90 мм.

Как показано в таблице, устройства поколения В имеют ширину 60 мм, т.е. на 33 % меньшую.

Преобразователь частоты i550; подключение к сети питания 120 и 230 В

Соответствия	CE	2014/35/EU, 2014/30/EU
	EAC	TR TC 004/2011, TP TC 020/2011
	RoHS 2	2011/65/EU
Подтверждения	cUL _{us}	UL 61800-5-1, CSA 22.2 № 274
Энергоэффективность	Класс IE2	EN 50598-2
Степень защиты	IP20	EN 60529 (за исключением присоединяемых к клеммам проводов) NEMA 250 (тип 1, только защита от случайного прикосновения)
	Открытый тип	Только в одобренных UL системах
	Тип сети	TT, TN IT
Переключение питания		Допускается 3 раза в пределах одной минуты
Работа с автоматическим выключателем дифференциального тока		до 2.2 кВт, 30 мА, свыше указанного значения 300 мА
Длина кабеля для ЭМС	Категория C2	20 м (≤ 0.37 кВт, макс. 15 м)
	Категория C3	≥ 35 м (≤ 0.37 кВт, макс. 15 м)
Частоты переключения		2, 4, 8, 16 кГц. Указанные ниже номинальные выходные токи определены для 45 °С и частотах переключения 2 и 4 кГц, а также для 40 °С и частотах переключения 8 и 16 кГц
Макс. температура окружающей среды		55 °С (снижение номинального значения в пределах 2.5 %/°С при температуре свыше 45 °С)
Макс. выходная частота		0 ... 599 Гц
Допустимая перегрузка		200 % в течение 3 с; 150 % в течение 60 с

	Номинальная мощность	Диапазон напряжения питания	Номинальный выходной ток	Масса	Габариты (В x Ш x Г)
	[кВт]	[В]	[А]	[кг]	[мм]
Однофазное подключение к сети 120 В, без интегрированного RFI-фильтра					
i550-C0.25/120-1	0.25	1/N/PE, перем. ток 90 ... 132 В 45 ... 65 Гц	1,7	1	180 x 60 x 130
i550-C0.37/120-1	0.37		2,4	1	180 x 60 x 130
i550-C0.75/120-1	0.75		4,2	1,35	250 x 60 x 130
i550-C1.1/120-1	1,1		6	1,35	250 x 60 x 130
Однофазное подключение к сети 230/240 В, с интегрированным RFI-фильтром					
i550-C0.25/230-1	0.25	1/N/PE, перем. ток 170 ... 264 В 45 ... 65 Гц	1,7	0,8	155 x 60 x 130
i550-C0.37/230-1	0.37		2,4	0,8	155 x 60 x 130
i550-C0.55/230-1	0.55		3,2	1	180 x 60 x 130
i550-C0.75/230-1	0.75		4,2	1	180 x 60 x 130
i550-C1.1/230-1	1,1		6	1,35	250 x 60 x 130
i550-C1.5/230-1	1.5		7	1,35	250 x 60 x 130
i550-C2.2/230-1	2.2		9,6	1,35	250 x 60 x 130
Однофазное подключение к сети 230/240 В, без интегрированного RFI-фильтра					
i550-C0.25/230-2	0.25	1/N/PE, перем. ток 170 ... 264 В 45 ... 65 Гц	1,7	0,8	155 x 60 x 130
i550-C0.37/230-2	0.37		2,4	0,8	155 x 60 x 130
i550-C0.55/230-2	0.55		3,2	1	180 x 60 x 130
i550-C0.75/230-2	0.75		4,2	1	180 x 60 x 130
i550-C1.1/230-2	1,1		6	1,35	250 x 60 x 130
i550-C1.5/230-2	1.5		7	1,35	250 x 60 x 130
i550-C2.2/230-2	2.2		9,6	1,35	250 x 60 x 130
Трехфазное подключение к сети 230/240 В, без интегрированного RFI-фильтра					
i550-C0.25/230-2	0.25	3/PE, перем. ток 170 ... 264 В 45 ... 65 Гц	1,7	0,8	155 x 60 x 130
i550-C0.37/230-2	0.37		2,4	0,8	155 x 60 x 130
i550-C0.55/230-2	0.55		3,2	1	180 x 60 x 130
i550-C0.75/230-2	0.75		4,2	1	180 x 60 x 130
i550-C1.1/230-2	1,1		6	1,35	250 x 60 x 130
i550-C1.5/230-2	1.5		7	1,35	250 x 60 x 130
i550-C2.2/230-2	2.2		9,6	1,35	250 x 60 x 130
i550-C4.0/230-3	4		16,5	2,1	250 x 90 x 130
i550-C5.5/230-3	5.5		23	2,1	250 x 90 x 130

Преобразователь частоты i550; подключение к сети питания 400 В

Некоторые преобразователи частоты i550 на 400 В могут работать с двумя нагрузочными характеристиками.

Тяжелый режим работы: для эксплуатации в условиях высоких перегрузок.

Легкий режим работы: Для эксплуатации в условиях низких перегрузок.

Соответствия	CE	2014/35/EU, 2014/30/EU
	EAC	TR TC 004/2011, TP TC 020/2011
	RoHS 2	2011/65/EU
Подтверждения	UL _{US}	UL 61800-5-1, CSA 22.2 № 274
Энергоэффективность	Класс IE2	EN 50598-2
Степень защиты	IP20	EN 60529 (за исключением присоединяемых к клеммам проводов)
		NEMA 250 (тип 1, только защита от случайного прикосновения)
	Открытый тип	Только в одобренных UL системах
Тип сети	TT, TN	Напряжение относительно земли: макс. 300 В
	IT	Применяйте меры, описанные для IT систем!
Переключение питания		Допускается 3 раза в пределах одной минуты
Работа с автоматическим выключателем дифференциального тока		До 2.2 кВт, 30 мА
Длина кабеля для ЭМС	Категория C2	20 м (≤ 0.37 кВт, макс. 15 м)
	Категория C3	35 м (≤ 0.37 кВт, макс. 15 м)
Частоты переключения		2, 4, 8, 16 кГц. Указанные ниже номинальные выходные токи определены для 45 °С и частотах переключения 2 и 4 кГц, а также для 40 °С и частотах переключения 8 и 16 кГц
Температура окружающей среды		55 °С (снижение номинального значения в пределах 2.5 %/°С при температуре свыше 45 °С)
Макс. выходная частота		0 ... 599 Гц
Допустимая перегрузка		200 % в течение 3 с; тяжелый режим работы: 150 % в течение 60 с; легкий режим работы: 120 % в течение 60 с

	Номинальная мощность	Диапазон напряжения питания	Номинальный выходной ток	Масса	Габариты (В x Ш x Г)
	[кВт]	[В]	[А]	[кг]	[мм]
Подключение к трехфазной сети 400 В — тяжелый режим работы, с интегрированным RFI-фильтром					
i550-C0.37/400-3	0.37	3/PE, перем. ток 340 ... 528 В 45 ... 65 Гц	1.3	0.8	155 x 60 x 130
i550-C0.55/400-3	0.55		1.8	1	180 x 60 x 130
i550-C0.75/400-3	0.75		2.4	1	180 x 60 x 130
i550-C1.1/400-3	1.1		3.2	1.35	250 x 60 x 130
i550-C1.5/400-3	1.5		3.9	1.35	250 x 60 x 130
i550-C2.2/400-3	2.2		5.6	1.35	250 x 60 x 130
i550-C3.0/400-3	3		7.3	1.35	250 x 60 x 130
i550-C4.0/400-3	4		9.5	1.35	250 x 60 x 130
i550-C5.5/400-3	5.5		13	2.3	250 x 90 x 130
i550-C7.5/400-3	7.5		16.5	3.7	276 x 120 x 130
i550-C11/400-3	11		23.5	3.7	276 x 120 x 130
i550-C15/400-3	15		32	10.3	347 x 204,5 x 222
i550-C18/400-3	18.5		40	10.3	347 x 204,5 x 222
i550-C22/400-3	22		47	10.3	347 x 204,5 x 222
i550-C30/400-3	30		61	17.2	450 x 250 x 230
i550-C37/400-3	37		76	17.2	450 x 250 x 230
i550-C45/400-3	45		89	17.2	450 x 250 x 230
i550-C55/400-3	55		110	24	536 x 250 x 265
i550-C75/400-3	75		150	24	536 x 250 x 265
i550-C90/400-3	90		180	35,6	685 x 258 x 304
i550-C110/400-3	110	212	35,6	685 x 258 x 304	
Трехфазное подключение к сети 400 В — легкий режим работы, с интегрированным RFI-фильтром					
i550-C3.0/400-3	4	3/PE, перем. ток 340 ... 528 В 45 ... 65 Гц	8,8	1.35	250 x 60 x 130
i550-C4.0/400-3	5.5		11.9	1.35	250 x 60 x 130
i550-C5.5/400-3	7.5		15.6	2.3	250 x 90 x 130
i550-C7.5/400-3	11		23	3.7	276 x 120 x 130
i550-C11/400-3	15		28.2	3.7	276 x 120 x 130
i550-C15/400-3	18.5		38.4	10.3	347 x 204,5 x 222
i550-C18/400-3	22		48	10.3	347 x 204,5 x 222
i550-C22/400-3	30		56.4	10.3	347 x 204,5 x 222
i550-C30/400-3	37		73.2	17.2	450 x 250 x 230
i550-C37/400-3	45		91.2	17.2	450 x 250 x 230
i550-C45/400-3	55		107	17.2	450 x 250 x 230
i550-C55/400-3	75		132	24	536 x 250 x 265
i550-C75/400-3	90		180	24	536 x 250 x 265
i550-C90/400-3	110		216	35,6	685 x 258 x 304
i550-C110/400-3	132		254	35,6	685 x 258 x 304

Модели i550-C3.0/400-3 и i550-C4.0/400-3 поколения А имеют ширину 90 мм.

Как показано в таблице, устройства поколения В имеют ширину 60 мм, т.е. на 33 % меньшую.

Коды для заказа i500

i510 или i550:

Доставка готового преобразователя частоты

Если в станке или каком-либо ином оборудовании всегда используется один и тот же инвертор, то возможен заказ полностью настроенной на заводе и готовой к подключению модели. Обозначение i5x0 относится к обоим изделиям; эти изделия доступны для заказа в диапазоне мощности до 11 кВт.

Информация по заказу полностью укомплектованных устройств Пример преобразователя частоты, модель i550-C2.2/400-3:

Преобразователь частоты	Код заказа				
<ul style="list-style-type: none"> Трёхфазное подключение к сети 400 В Мощность 2.2 кВт Функция безопасности STO Стандартный вариант I/O с CANopen 	i55AE222F1	A	V1	0	002S

Преобразователь частоты	Код заказа	
i5x0-C0.25/120-1	i5xAE125A1	
i5x0-C0.37/120-1	i5xAE137A1	
i5x0-C0.75/120-1	i5xAE175A1	
i5x0-C1.1/120-1	i5xAE211A1	
i5x0-C0.25/230-1	i5xAE125B1	
i5x0-C0.37/230-1	i5xAE137B1	
i5x0-C0.55/230-1	i5xAE155B1	
i5x0-C0.75/230-1	i5xAE175B1	
i5x0-C1.1/230-1	i5xAE211B1	
i5x0-C1.5/230-1	i5xAE215B1	
i5x0-C2.2/230-1	i5xAE222B1	
i5x0-C0.25/230-2	i5xAE125D1	
i5x0-C0.37/230-2	i5xAE137D1	
i5x0-C0.55/230-2	i5xAE155D1	
i5x0-C0.75/230-2	i5xAE175D1	
i5x0-C1.1/230-2	i5xAE211D1	
i5x0-C1.5/230-2	i5xAE215D1	
i5x0-C2.2/230-2	i5xAE222D1	
i5x0-C4.0/230-3	i5xAE240C1	
i5x0-C5.5/230-3	i5xAE255C1	
i5x0-C0.37/400-3	i5xAE137F1	
i5x0-C0.55/400-3	i5xAE155F1	
i5x0-C0.75/400-3	i5xAE175F1	
i5x0-C1.1/400-3	i5xAE211F1	
i5x0-C1.5/400-3	i5xAE215F1	
i5x0-C2.2/400-3	i5xAE222F1	
i5x0-C3.0/400-3	i5xAE230F1	
i5x0-C4.0/400-3	i5xAE240F1	
i5x0-C5.5/400-3	i5xAE255F1	
i5x0-C7.5/400-3	i5xAE275F1	
i5x0-C11/400-3	i5xAE311F1	
i550-C15/400-3	i55AE315F1	
i550-C18.5/400-3	i55AE318F1	
i550-C22/400-3	i55AE322F1	
i550-C30/400-3	i55AE330F1	
i550-C37/400-3	i55AE337F1	
i550-C45/400-3	i55AE345F1	
i550-C55/400-3	i55AE355F1	
i550-C75/400-3	i55AE375F1	
i550-C90/400-3	i55AE390F1	
i550-C110/400-3	i55AE411F1	
Инженерия безопасности		
Без функции безопасности		0
Функция безопасности STO		A
Контрольный код		
Тип		
Общий тип, частота сети питания 50 Гц		0
Тип исполнения для США, частота сети питания 60 Гц		1
Типы компактных устройств i510		
Базовый вариант I/O		000S
Базовый вариант I/O с CANopen/Modbus		001S
Установленный в i550 блок управления		
Стандартный вариант I/O без сети		000S
Прикладной I/O без сети		001S
Стандартный вариант I/O с CANopen		002S
Стандартный вариант I/O с Modbus RTU		003S
Стандартный вариант ввода-вывода с IO-Link		016S
Стандартный вариант I/O с PROFIBUS		004S
Стандартный вариант I/O с EtherCAT		00KS
Стандартный вариант I/O с PROFINET		00LS
Стандартный вариант I/O с EtherNet/IP		00MS
Стандартный вариант I/O с Modbus TCP		00WS
Стандартный вариант I/O с POWERLINK		012S

i550:

поставка в качестве компонента

При необходимости различных модификаций в одном механизме возможен индивидуальный заказ отдельных компонентов. В некоторых вариантах применения возможно простое соединение компонентов без использования дополнительных инструментов.

Информация для заказа компонентов

Пример преобразователя частоты, модель i550-C2.2/400-3:

Компоненты	Код заказа
<ul style="list-style-type: none"> Трехфазное подключение к сети 400 В Мощность 2.2 кВт 	I5DAE222F10V10000S
Функция безопасности STO	I5MASAV000000S
Стандартный вариант I/O с CANopen	I5CA5C02000VA0000S





Преобразователь частоты блока питания	Код заказа
i550-C0.25/120-1	i5DAE125A10V00000S
i550-C0.37/120-1	i5DAE137A10V00000S
i550-C0.75/120-1	i5DAE175A10V00000S
i550-C1.1/120-1	i5DAE211A10V00000S
i550-C0.25/230-1	i5DAE125B10V10000S
i550-C0.37/230-1	i5DAE137B10V10000S
i550-C0.55/230-1	i5DAE155B10V10000S
i550-C0.75/230-1	i5DAE175B10V10000S
i550-C1.1/230-1	i5DAE211B10V10000S
i550-C1.5/230-1	i5DAE215B10V10000S
i550-C2.2/230-1	i5DAE222B10V10000S
i550-C0.25/230-2	i5DAE125D10V00000S
i550-C0.37/230-2	i5DAE137D10V00000S
i550-C0.55/230-2	i5DAE155D10V00000S
i550-C0.75/230-2	i5DAE175D10V00000S
i550-C1.1/230-2	i5DAE211D10V00000S
i550-C1.5/230-2	i5DAE215D10V00000S
i550-C2.2/230-2	i5DAE222D10V00000S
i550-C4.0/230-3	i5DAE240C10V00000S
i550-C5.5/230-3	i5DAE255C10V00000S
i550-C0.37/400-3	i5DAE137F10V10000S
i550-C0.55/400-3	i5DAE155F10V10000S
i550-C0.75/400-3	i5DAE175F10V10000S
i550-C1.1/400-3	i5DAE211F10V10000S
i550-C1.5/400-3	i5DAE215F10V10000S
i550-C2.2/400-3	i5DAE222F10V10000S
i550-C3.0/400-3	i5DAE230F10V10000S
i550-C4.0/400-3	i5DAE240F10V10000S
i550-C5.5/400-3	i5DAE255F10V10000S
i550-C7.5/400-3	i5DAE275F10V10000S
i550-C11/400-3	i5DAE311F10V10000S
i550-C15/400-3	i5DAE315F10V10000S
i550-C18.5/400-3	i5DAE318F10V10000S
i550-C22/400-3	i5DAE322F10V10000S
i550-C30/400-3	i5DAE330F10V10000S
i550-C37/400-3	i5DAE337F10V10000S
i550-C45/400-3	i5DAE345F10V10000S
i550-C55/400-3	i5DAE355F10V10000S
i550-C75/400-3	i5DAE375F10V10000S
i550-C90/400-3	i5DAE390F10V10000S
i550-C110/400-3	i5DAE411F10V10000S

Блок управления	Код заказа	
	50 Гц	60 Гц
Стандартный вариант I/O без сети	I5CA5002000VA0000S	I5CA5002000VA1000S
Прикладной I/O без сети	I5CA5003000VA0000S	I5CA5003000VA1000S
Стандартный вариант I/O с CANopen	I5CA5C02000VA0000S	I5CA5C02000VA1000S
Стандартный вариант I/O с Modbus RTU	I5CA5W02000VA0000S	I5CA5W02000VA1000S
Стандартный вариант I/O с Modbus TCP	I5CA5V02000VA0000S	I5CA5V02000VA1000S
Стандартный вариант ввода-вывода с IO-Link	I5CA5K02000VA0000S	I5CA5K02000VA1000S
Стандартный вариант I/O с PROFIBUS	I5CA5P02000VA0000S	I5CA5P02000VA1000S
Стандартный вариант I/O с EtherCAT	I5CA5T02000VA0000S	I5CA5T02000VA1000S
Стандартный вариант I/O с PROFINET	I5CA5R02000VA0000S	I5CA5R02000VA1000S
Стандартный вариант I/O с EtherNet/IP	I5CA5G02000VA0000S	I5CA5G02000VA1000S
Стандартный вариант I/O с POWERLINK	I5CA5N02000VA0000S	I5CA5N02000VA1000S

Расширения продукта

Диагностика и настройка i510 и i550

Для диагностики и настройки параметров могут использоваться пульт, приложение Lenze SMART Keypad (iOS и Android) или программа EASY Starter.

Преобразователь частоты	Внешний пульт	Пульт	WLAN	USB
				
i550-Сxxx/120-1	I5MADR0000000S	I5MADK0000000S	I5MADW0000000S	I5MADU0000000S
i5x0-Сxxx/230-1	Кабель 3 м			Кабель 3 м
i5x0-Сxxx/230-2	I5MADR0000001S			EWL0085/S
i550-Сxxx/230-3	Кабель 5 м			Кабель 5 м
i5x0-Сxxx/400-3	I5MADR0000002S			EWL0086/S

Функциональная безопасность i550

Модуль, обеспечивающий безопасное отключение момента (функция безопасности STO), также может быть заказан и установлен на более поздних этапах.

Преобразователь частоты	Модуль, обеспечивающий безопасное отключение момента (функция безопасности STO)
	
i550-Сxxx/120-1	I5MASAV0000000S
i550-Сxxx/230-1	
i550-Сxxx/230-2	
i550-Сxxx/230-3	
i550-Сxxx/400-3	

Экранирующая пластина для i510 и i550

Дополнительные комплектующие для обеспечения электромагнитной совместимости в случае, когда экранировка двигателя не установлена на заземляющей шине в шкафу управления.

При мощности 15 кВт и выше, защитный экран входит в комплект поставки преобразователя частоты.

Преобразователь частоты	Набор установки экранирования	
Преобразователи частоты i510 и i550 0.25...2.2 кВт	EZAMBHXM014/S	1 экранирующая пластина электродвигателя 2 крепежных хомута
	EZAMBHXM014/M	5 экранирующих пластин электродвигателя 10 фиксирующих скоб
Преобразователи частоты i510 и i550 3.0...5.5 кВт	IEZAMBHXM015/S	1 экранирующая пластина электродвигателя 2 крепежных хомута 1 зажим (диаметр кабеля 4... 15 мм)
	IEZAMBHXM015/M	5 экранирующих пластин электродвигателя 5 фиксирующих скоб 5 зажимов (диаметр кабеля 4... 15 мм)
Преобразователи частоты i510 и i550 7.5...11 кВт	EZAMBHXM016/S	1 экранирующая пластина электродвигателя 1 крепежный хомут 1 зажим (диаметр кабеля 10... 20 мм)
	EZAMBHXM016/M	5 экранирующих пластин электродвигателя 5 фиксирующих скоб 5 зажимов (диаметр кабеля 10... 20 мм)
Преобразователь частоты i550 15... 45 кВт	EZAMBHXM004/M	5 зажимов (диаметр кабеля 15... 28 мм)
	EZAMBHXM005/M	5 зажимов (диаметр кабеля 20... 37 мм)
Преобразователь частоты i550 55... 75 кВт	EZAMBHXM005/M	5 зажимов (диаметр кабеля 20... 37 мм)

Принадлежности

Принадлежности для преобразователя частоты i510; подключение к сети питания 230 В

Преобразователь частоты	Номинальная мощность [кВт]	Диапазон напряжения питания [В]	Тормозной резистор	
			Коды для заказа	Габариты (В x Ш x Г) [мм]
				
i510-C0.25/230-1	0.25	1/N/PE, перем. ток, 170... 264 В, 45... 65 Гц	-	-
i510-C0.37/230-1	0.37		-	-
i510-C0.55/230-1	0.55		-	-
i510-C0.75/230-1	0.75		-	-
i510-C1.1/230-1	1.1		-	-
i510-C1.5/230-1	1.5		-	-
i510-C2.2/230-1	2.2		-	-
i510-C0.25/230-2	0.25	1/N/PE, перем. ток или 3/PE, перем. ток, 170... 264 В, 45... 65 Гц	-	-
i510-C0.37/230-2	0.37		-	-
i510-C0.55/230-2	0.55		-	-
i510-C0.75/230-2	0.75		-	-
i510-C1.1/230-2	1.1		-	-
i510-C1.5/230-2	1.5		-	-
i510-C2.2/230-2	2.2		-	-
i510-C4.0/230-3	4	3/PE, ~т, 170 ... 264 В, 45... 65 Гц	-	-
i510-C5.5/230-3	5.5		-	-
Высокая мощность				
i510-C0.37/400-3	0.37	3/PE, перем. ток, 340... 528 В, 45... 65 Гц	-	-
i510-C0.55/400-3	0.55		-	-
i510-C0.75/400-3	0.75		-	-
i510-C1.1/400-3	1.1		-	-
i510-C1.5/400-3	1.5		-	-
i510-C2.2/400-3	2.2		-	-
i510-C3.0/400-3	3.0		-	-
i510-C4.0/400-3	4.0		-	-
i510-C5.5/400-3	5.5		-	-
i510-C7.5/400-3	7.5		-	-
i510-C11/400-3	11	-	-	
Малая мощность				
i510-C3.0/400-3	4	3/PE, перем. ток, 340... 528 В, 45... 65 Гц	-	-
i510-C4.0/400-3	5.5		-	-
i510-C5.5/400-3	7.5		-	-
i510-C7.5/400-3	11		-	-
i510-C11/400-3	15		-	-

Для преобразователя частоты i510 имеются также и другие дополнительные компоненты.

С полным ассортиментом вы можете ознакомиться в документации по настройке конфигурации преобразователя частоты i510.

	Сетевой дроссель		Фильтр подавления радиопомех			
			Малое расстояние		Большое расстояние	
	<ul style="list-style-type: none"> • Опционально • Снижение эффективного значения тока в сети питания • Меньше гармонических составляющих тока 		<ul style="list-style-type: none"> • C1 до 25 м (≤ 0.37 кВт, макс. 15 м) • C2 до 50 м (≤ 0.37 кВт, макс. 15 м) • Работа с автоматическим выключателем дифференциального тока на 30 мА 		<ul style="list-style-type: none"> • C1 до 50 м (≤ 0.37 кВт, макс. 15 м) • C2 до 100 м (≤ 0.37 кВт, макс. 15 м); ≤ 2.2 кВт, макс. 50 м) • Работа с автоматическим выключателем дифференциального тока на 300 мА 	
Коды для заказа	Габариты (В x Ш x Г)	Коды для заказа	Габариты (В x Ш x Г)	Коды для заказа	Габариты (В x Ш x Г)	
	[мм]		[мм]		[мм]	
ELN1-0900H005	75 x 66 x 82	IOFAE175B100S0000S	276 x 60 x 50	IOFAE175B100D0000S	276 x 60 x 50	
ELN1-0900H005	75 x 66 x 82	IOFAE175B100S0000S	276 x 60 x 50	IOFAE175B100D0000S	276 x 60 x 50	
ELN1-0500H009	75 x 66 x 82	IOFAE175B100S0000S	276 x 60 x 50	IOFAE175B100D0000S	276 x 60 x 50	
ELN1-0500H009	75 x 66 x 82	IOFAE175B100S0000S	276 x 60 x 50	IOFAE175B100D0000S	276 x 60 x 50	
ELN1-0250H018	96 x 96 x 90	IOFAE222B100S0000S	346 x 60 x 50	IOFAE222B100D0000S	346 x 60 x 50	
ELN1-0250H018	96 x 96 x 90	IOFAE222B100S0000S	346 x 60 x 50	IOFAE222B100D0000S	346 x 60 x 50	
ELN1-0250H018	96 x 96 x 90	IOFAE222B100S0000S	346 x 60 x 50	IOFAE222B100D0000S	346 x 60 x 50	
EZAELN3002B153	56 x 77 x 100	–	–	–	–	
EZAELN3004B742	60 x 95 x 115	–	–	–	–	
EZAELN3004B742	60 x 95 x 115	–	–	–	–	
EZAELN3006B492	69 x 95 x 117	–	–	–	–	
EZAELN3006B492	69 x 95 x 117	–	–	–	–	
EZAELN3008B372	85 x 120 x 140	–	–	–	–	
EZAELN3010B292	85 x 120 x 140	–	–	–	–	
EZAELN3016B18	95 x 120 x 140	–	–	–	–	
EZAELN3025B12	110 x 155 x 170	–	–	–	–	
EZAELN3002B203	56 x 77 x 100	IOFAE175F100S0000S	276 x 60 x 50	IOFAE175F100D0000S	276 x 60 x 50	
EZAELN3002B153	56 x 77 x 100	IOFAE175F100S0000S	276 x 60 x 50	IOFAE175F100D0000S	276 x 60 x 50	
EZAELN3004B742	60 x 95 x 114	IOFAE175F100S0000S	276 x 60 x 50	IOFAE175F100D0000S	276 x 60 x 50	
EZAELN3004B742	60 x 95 x 114	IOFAE222F100S0000S	346 x 60 x 50	IOFAE222F100D0000S	346 x 60 x 50	
EZAELN3004B742	60 x 95 x 114	IOFAE222F100S0000S	346 x 60 x 50	IOFAE222F100D0000S	346 x 60 x 50	
EZAELN3006B492	69 x 95 x 120	IOFAE222F100S0000S	346 x 60 x 50	IOFAE222F100D0000S	346 x 60 x 50	
EZAELN3008B372	85 x 120 x 140	IOFAE255F100S0001S	346 x 90 x 60	IOFAE240F100D0000S	346 x 60 x 50	
EZAELN3010B292	85 x 120 x 140	IOFAE255F100S0001S	346 x 90 x 60	IOFAE240F100D0000S	346 x 60 x 50	
EZAELN3016B182	95 x 120 x 140	IOFAE255F100S0001S	346 x 90 x 60	IOFAE255F100D0001S	346 x 90 x 50	
EZAELN3016B182	95 x 120 x 140	IOFAE311F100S0000S	371 x 120 x 60	IOFAE311F100D0000S	371 x 120 x 60	
EZAELN3025B122	110 x 155 x 170	IOFAE311F100S0000S	371 x 120 x 60	IOFAE311F100D0000S	371 x 120 x 60	
EZAELN3010B292	85 x 120 x 140	IOFAE255F100S0001S	346 x 90 x 50	IOFAE240F100D0000S	346 x 60 x 50	
EZAELN3016B182	95 x 120 x 140	IOFAE255F100S0001S	346 x 90 x 50	IOFAE255F100D0001S	346 x 90 x 60	
EZAELN3016B182	95 x 120 x 140	IOFAE255F100S0001S	346 x 90 x 50	IOFAE255F100D0001S	346 x 90 x 60	
EZAELN3025B122	110 x 155 x 170	IOFAE311F100S0000S	371 x 120 x 60	IOFAE311F100D0000S	371 x 120 x 60	
EZAELN3030B981	110 x 155 x 170	IOFAE311F100S0000S	371 x 120 x 60	IOFAE311F100D0000S	371 x 120 x 60	

Принадлежности

Дополнительные принадлежности для преобразователя частоты i550; подключение к сети питания 120 и 230 В

Преобразователь частоты	Номинальная мощность	Диапазон напряжения питания	Тормозной резистор	
	[кВт]		[В]	Коды для заказа
				
			Коды для заказа	Габариты (В x Ш x Г)
				[мм]
i550-C0.25/120-1	0.25	1/N/PE, перем. ток, 90... 132 В, 45... 65 Гц	ERBM180R050W	175 x 21 x 40
i550-C0.37/120-1	0.37		ERBM180R050W	175 x 21 x 40
i550-C0.75/120-1	0.75		ERBP047R200W	320 x 41 x 122
i550-C1.1/120-1	1.1		ERBP047R200W	320 x 41 x 122
i550-C0.25/230-1	0.25	1/N/PE, перем. ток, 170... 264 В, 45... 65 Гц	ERBM180R050W	175 x 21 x 40
i550-C0.37/230-1	0.37		ERBM180R050W	175 x 21 x 40
i550-C0.55/230-1	0.55		ERBM100R100W	240 x 80 x 95
i550-C0.75/230-1	0.75		ERBM100R100W	240 x 80 x 95
i550-C1.1/230-1	1.1		ERBP033R200W	240 x 41 x 122
i550-C1.5/230-1	1.5		ERBP033R200W	240 x 41 x 122
i550-C2.2/230-1	2.2		ERBP033R200W	240 x 41 x 122
i550-C0.25/230-2	0.25	1/N/PE, перем. ток или 3/PE, перем. ток, 170... 264 В, 45... 65 Гц	ERBM180R050W	175 x 21 x 40
i550-C0.37/230-2	0.37		ERBM180R050W	175 x 21 x 40
i550-C0.55/230-2	0.55		ERBM100R100W	240 x 80 x 95
i550-C0.75/230-2	0.75		ERBM100R100W	240 x 80 x 95
i550-C1.1/230-2	1.1		ERBP033R200W	240 x 41 x 122
i550-C1.5/230-2	1.5		ERBP033R200W	240 x 41 x 122
i550-C2.2/230-2	2.2		ERBP033R200W	240 x 41 x 122
i550-C4.0/230-3	4	3/PE, перем. ток, 170... 264 В, 45... 65 Гц	ERBS015R800W	710 x 110 x 105
i550-C5.5/230-3	5.5		ERBS015R800W	710 x 110 x 105

Для преобразователя частоты i550 доступны и другие дополнительные компоненты. С полным ассортиментом вы можете ознакомиться в документации по настройке конфигурации преобразователя частоты i550.

	Сетевой дроссель		Фильтр подавления радиопомех			
	Коды для заказа	Габариты (В x Ш x Г) [мм]	Малое расстояние		Большое расстояние	
			Коды для заказа	Габариты (В x Ш x Г) [мм]	Коды для заказа	Габариты (В x Ш x Г) [мм]
	<ul style="list-style-type: none"> До 18.5 кВт использование опционально; от 22 кВт — обязательно Снижение эффективного значения тока в сети питания Меньше гармонических составляющих тока 		<ul style="list-style-type: none"> С1 до 25 м (≤ 0.37 кВт, макс. 15 м) С2 до 50 м (≤ 0.37 кВт, макс. 15 м) Работа с автоматическим выключателем дифференциального тока на 30 мА 		<ul style="list-style-type: none"> С1 до 50 м (≤ 0.37 кВт, макс. 15 м) С2 до 100 м (≤ 0.37 кВт, макс. 15 м); ≤ 2.2 кВт, макс. 50 м) Работа с автоматическим выключателем дифференциального тока на 300 мА 	
	ELN1-0500H009	75 x 66 x 82	—	—	—	—
	ELN1-0500H009	75 x 66 x 82	—	—	—	—
	ELN1-0250H018	96 x 96 x 90	—	—	—	—
	ELN1-0250H018	96 x 96 x 90	—	—	—	—
	ELN1-0900H005	75 x 66 x 82	IOFAE175B100S0000S	276 x 60 x 50	IOFAE175B100D0000S	276 x 60 x 50
	ELN1-0900H005	75 x 66 x 82	IOFAE175B100S0000S	276 x 60 x 50	IOFAE175B100D0000S	276 x 60 x 50
	ELN1-0500H009	75 x 66 x 82	IOFAE175B100S0000S	276 x 60 x 50	IOFAE175B100D0000S	276 x 60 x 50
	ELN1-0500H009	75 x 66 x 82	IOFAE175B100S0000S	276 x 60 x 50	IOFAE175B100D0000S	276 x 60 x 50
	ELN1-0250H018	96 x 96 x 90	IOFAE222B100S0000S	346 x 60 x 50	IOFAE222B100D0000S	346 x 60 x 50
	ELN1-0250H018	96 x 96 x 90	IOFAE222B100S0000S	346 x 60 x 50	IOFAE222B100D0000S	346 x 60 x 50
	ELN1-0250H018	96 x 96 x 90	IOFAE222B100S0000S	346 x 60 x 50	IOFAE222B100D0000S	346 x 60 x 50
	EZAELN3002B153	56 x 77 x 100	—	—	—	—
	EZAELN3004B742	60 x 95 x 115	—	—	—	—
	EZAELN3004B742	60 x 95 x 115	—	—	—	—
	EZAELN3006B492	69 x 95 x 120	—	—	—	—
	EZAELN3006B492	69 x 95 x 120	—	—	—	—
	EZAELN3008B372	85 x 120 x 140	—	—	—	—
	EZAELN3010B292	85 x 120 x 140	—	—	—	—
	EZAELN3016B182	95 x 120 x 140	—	—	—	—
	EZAELN3025B122	110 x 155 x 170	—	—	—	—

Принадлежности

Дополнительные принадлежности для преобразователя частоты i550; подключение к сети питания 400 В

Преобразователь частоты	Номинальная мощность	Диапазон напряжения питания	Тормозной резистор	
	[кВт]	[В]	Коды для заказа	Габариты (В x Ш x Г) [мм]
				
	Высокая мощность			
i550-C0.37/400-3	0.37	3/PE, перем. ток, 340... 528 В, 45... 65 Гц	ERBM390R100W	235 x 21 x 40
i550-C0.55/400-3	0.55		ERBM390R100W	235 x 21 x 40
i550-C0.75/400-3	0.75		ERBM390R100W	235 x 21 x 40
i550-C1.1/400-3	1.1		ERBP180R200W	240 x 41 x 122
i550-C1.5/400-3	1.5		ERBP180R200W	240 x 41 x 122
i550-C2.2/400-3	2.2		ERBP180R200W	240 x 41 x 122
i550-C3.0/400-3	3		ERBP082R200W	320 x 41 x 122
i550-C4.0/400-3	4		ERBP047R200W	320 x 41 x 122
i550-C5.5/400-3	5.5		ERBP047R200W	320 x 41 x 122
i550-C7.5/400-3	7.5		ERBP027R200W	320 x 41 x 122
i550-C11/400-3	11		ERBP027R200W	320 x 41 x 122
i550-C15/400-3	15		ERBS018R800W	710 x 110 x 105
i550-C18/400-3	18.5		ERBS015R800W	710 x 110 x 105
i550-C22/400-3	22		ERBS015R800W	710 x 110 x 105
i550-C30/400-3	30		ERBG075D01K9	486 x 236 x 302
i550-C37/400-3	37		ERBG075D01K9	486 x 236 x 302
i550-C45/400-3	45		ERBG075D01K9	486 x 236 x 302
i550-C55/400-3	55		ERBG005R02K6	486 x 326 x 302
i550-C75/400-3	75		ERBG005R02K6	486 x 326 x 302
i550-C90/400-3	90		ERBG028D04K1	486 x 426 x 302
i550-C110/400-3	110	ERBG028D04K1	486 x 426 x 302	
	Малая мощность			
i550-C3.0/400-3	4	3/PE, перем. ток, 340... 528 В, 45... 65 Гц	ERBP082R200W	320 x 41 x 122
i550-C4.0/400-3	5.5		ERBP047R200W	320 x 41 x 122
i550-C5.5/400-3	7.5		ERBP047R200W	320 x 41 x 122
i550-C7.5/400-3	11		ERBP027R200W	320 x 41 x 122
i550-C11/400-3	15		ERBP027R200W	320 x 41 x 122
i550-C15/400-3	18.5		ERBS018R800W	710 x 110 x 105
i550-C18/400-3	22		ERBS015R800W	710 x 110 x 105
i550-C22/400-3	30		ERBS015R800W	710 x 110 x 105
i550-C30/400-3	37		ERBG075D01K9	486 x 236 x 302
i550-C37/400-3	45		ERBG075D01K9	486 x 236 x 302
i550-C45/400-3	55		ERBG075D01K9	486 x 236 x 302
i550-C55/400-3	75		ERBG005R02K6	486 x 326 x 302
i550-C75/400-3	90		ERBG005R02K6	486 x 326 x 302
i550-C90/400-3	110		ERBG028D04K1	486 x 426 x 302
i550-C110/400-3	132		ERBG028D04K1	486 x 426 x 302

Для преобразователя частоты i550 доступны и другие дополнительные компоненты. С полным ассортиментом вы можете ознакомиться в документации по настройке конфигурации преобразователя частоты i550.

Сетевой дроссель		Фильтр подавления радиопомех			
		Малое расстояние		Большое расстояние	
<ul style="list-style-type: none"> Тяжелый режим работы: до 18.5 кВт использование опционально; от 22 кВт — обязательно Легкий режим работы: обязательно всегда Снижение эффективного значения тока в сети питания Меньше гармонических составляющих тока 		<ul style="list-style-type: none"> C1 до 25 м (≤ 0.37 кВт, макс. 15 м) C2 до 50 м (≤ 0.37 кВт, макс. 15 м) Работа с автоматическим выключателем дифференциального тока на 30 мА 		<ul style="list-style-type: none"> C1 до 50 м (≤ 0.37 кВт, макс. 15 м) C2 до 100 м (≤ 0.37 кВт, макс. 15 м); ≤ 2.2 кВт, макс. 50 м) Встроенный сетевой фильтр при мощности от 22 кВт (сетевой дроссель и фильтр на большие расстояния). Работа с автоматическим выключателем дифференциального тока на 300 мА 	
Коды для заказа	Габариты (В x Ш x Г)	Коды для заказа	Габариты (В x Ш x Г)	Коды для заказа	Габариты (В x Ш x Г)
	[мм]		[мм]		[мм]
EZAELN3002B203	56 x 77 x 100	IOFAE175F100S0000S	276 x 60 x 50	IOFAE175F100D0000S	276 x 60 x 50
EZAELN3002B153	56 x 77 x 100	IOFAE175F100S0000S	276 x 60 x 50	IOFAE175F100D0000S	276 x 60 x 50
EZAELN3004B742	60 x 95 x 115	IOFAE175F100S0000S	276 x 60 x 50	IOFAE175F100D0000S	276 x 60 x 50
EZAELN3004B742	60 x 95 x 115	IOFAE222F100S0000S	346 x 60 x 50	IOFAE222F100D0000S	346 x 60 x 50
EZAELN3004B742	60 x 95 x 115	IOFAE222F100S0000S	346 x 60 x 50	IOFAE222F100D0000S	346 x 60 x 50
EZAELN3006B492	69 x 95 x 120	IOFAE222F100S0000S	346 x 60 x 50	IOFAE222F100D0000S	346 x 60 x 50
EZAELN3008B372	85 x 120 x 140	IOFAE255F100S0001S	346 x 90 x 60	IOFAE240F100D0000S	346 x 60 x 50
EZAELN3010B292	85 x 120 x 140	IOFAE255F100S0001S	346 x 90 x 60	IOFAE240F100D0000S	346 x 60 x 50
EZAELN3016B182	95 x 120 x 140	IOFAE255F100S0001S	346 x 90 x 60	IOFAE255F100D0001S	346 x 90 x 60
EZAELN3016B182	95 x 120 x 140	IOFAE311F100S0000S	371 x 120 x 60	IOFAE311F100D0000S	371 x 120 x 60
EZAELN3025B122	110 x 155 x 170	IOFAE311F100S0000S	371 x 120 x 60	IOFAE311F100D0000S	371 x 120 x 60
EZAELN3030B981	110 x 155 x 170	—	—	IOFAE318F100D0000S	436 x 205 x 90
EZAELN3040B741	112 x 185 x 200	—	—	IOFAE318F100D0000S	436 x 205 x 90
EZAELN3045B651	112 x 185 x 200	—	—	IOFAE322F100D0000S	436 x 205 x 90
EZAELN3063B471	122 x 185 x 210	—	—	IOFAE330F100D0000S	590 x 250 x 105
EZAELN3080B371	125 x 210 x 240	—	—	IOFAE337F100D0000S	590 x 250 x 105
EZAELN3080B371	125 x 210 x 240	—	—	IOFAE345F100D0001S	590 x 250 x 105
EZAELN3100B301	139 x 267 x 205	—	—	IOFAE355F100D0001S	700 x 250 x 105
EZAELN3160B191	149 x 291 x 215	—	—	IOFAE375F100D0001S	700 x 250 x 105
EZAELN3180B171	164 x 316 x 235	—	—	IOFAE411F100D0001S	855 x 250 x 130
EZAELN3200B151	144 x 352 x 265	—	—	IOFAE411F100D0001S	855 x 250 x 130
EZAELN3010B292	85 x 120 x 140	IOFAE255F100S0001S	346 x 90 x 60	IOFAE240F100D0000S	346 x 60 x 50
EZAELN3016B182	95 x 120 x 140	IOFAE255F100S0001S	346 x 90 x 60	IOFAE255F100D0001S	346 x 90 x 60
EZAELN3016B182	95 x 120 x 140	IOFAE255F100S0001S	346 x 90 x 60	IOFAE255F100D0001S	346 x 90 x 60
EZAELN3025B122	110 x 155 x 170	IOFAE311F100S0000S	371 x 120 x 60	IOFAE311F100D0000S	371 x 120 x 60
EZAELN3030B981	110 x 155 x 170	IOFAE311F100S0000S	371 x 120 x 60	IOFAE311F100D0000S	371 x 120 x 60
EZAELN3040B741	112 x 185 x 200	—	—	IOFAE318F100D0000S	436 x 205 x 90
EZAELN3045B651	112 x 185 x 200	—	—	IOFAE322F100D0000S	436 x 205 x 90
EZAELN3063B471	122 x 185 x 210	—	—	IOFAE322F100D0000S	436 x 205 x 90
EZAELN3080B371	125 x 210 x 240	—	—	IOFAE337F100D0000S	590 x 250 x 105
EZAELN3090B331	115 x 267 x 205	—	—	IOFAE345F100D0001S	590 x 250 x 105
EZAELN3100B301	139 x 267 x 205	—	—	IOFAE345F100D0001S	590 x 250 x 105
EZAELN3125B241	139 x 291 x 215	—	—	IOFAE355F100D0001S	700 x 250 x 105
EZAELN3160B191	149 x 291 x 215	—	—	IOFAE375F100D0001S	700 x 250 x 105
EZAELN3200B151	144 x 352 x 265	—	—	IOFAE411F100D0001S	855 x 250 x 130
EZAELN3250B121	207 x 352 x 260	—	—	IOFAE411F100D0001S	855 x 250 x 130



Преобразователи частоты
Мотор-редукторы
Газоанализаторы
Датчики уровня
Термоконтроллеры
Энкодеры



ПРОМЫШЛЕННАЯ АВТОМАТИЗАЦИЯ И ИНЖЕНЕРНЫЕ РЕШЕНИЯ

ООО "ПРОМАИР"

тел.: +375 17 513-99-91 (92, 93, 94)
моб.: +375 29 394-31-99 (Viber)
е-mail: info@promair.by



Преобразователи частоты
Мотор-редукторы
Газоанализаторы
Датчики уровня
Термоконтроллеры
Энкодеры



ПРОМЫШЛЕННАЯ АВТОМАТИЗАЦИЯ И ИНЖЕНЕРНЫЕ РЕШЕНИЯ

ООО "ПРОМАИР"

тел.: +375 17 513-99-91 (92, 93, 94)
моб.: +375 29 394-31-99 (Viber)
e-mail: info@promair.by

Lenze Drives GmbH
Postfach 10 13 52
D-31763, г. Хамельн Германия
Телефон +49 5154 82-0
Факс +49 5154 82-2800
Эл. почта Lenze@Lenze.com
Веб-сайт www.Lenze.com

Lenze Service GmbH
Breslauer Straße 3
D-32699 Экстерталь
Германия
Телефон +49 80002446877 (круглосуточная линия поддержки)
Факс +49 5154 82-1396
Эл. почта service.de@Lenze.com



Преобразователи частоты
Мотор-редукторы
Газоанализаторы
Датчики уровня
Термоконтроллеры
Энкодеры



ПРОМЫШЛЕННАЯ АВТОМАТИЗАЦИЯ И ИНЖЕНЕРНЫЕ РЕШЕНИЯ

ООО "ПРОМАИР"

тел.: +375 17 513-99-91 (92, 93, 94)
моб.: +375 29 394-31-99 (Viber)
е-mail: info@promair.by