

■ БЫСТРЫЙ ВЫБОР

Скорость на выходном валу n_2 [мин ⁻¹]	Переда- точное число i	Мощность двигателя P_{1M} [кВт]	Крутящий момент на выходе M_{2M} [Нм]	Сервис- фактор $f.s.$	Номинал. мощность P_{1R} [кВт]	Номинал. крутящий момент M_{2R} [Нм]	Возможные моторные фланцы В5				Возможные моторные фланцы В14			Входная скорость (n_1) = 1400 мин ⁻¹	Выходной вал		
							В	С	D	E	Q	R	T				Код перед. числа
18.7	74.79	1.5	704	1.0	1.4	675	В				С	С		19132418	стандарт- ный Ø40	01	
16.3	85.99	1.1	591	1.1	1.3	675	В				С	С		19132416		02	
14.0	99.66	1.1	685	1.0	1.1	675	В				С	С		17132416		03	
12.0	116.35	0.75	548	1.2	0.92	675	В				С	С		17132414		04	
11.5	121.45	0.75	572	1.2	0.89	675	В				С	С		13132418		05	
10.0	139.64	0.75	658	1.0	0.77	675	В				С	С		13132416		06	
9.2	152.21	0.75	717	0.9	0.71	675	В				С	С		19082416		07	
8.6	163.02	0.55	567	1.2	0.66	675	В				С	С		13132414		08	
7.9	177.69	0.55	618	1.1	0.61	675	В				С	С		19082414		09	
6.8	205.95	0.55	716	0.9	0.52	675	В				С	С		17082414		Ø42	10
6.3	222.52	0.55	774	0.9	0.48	675	В				С	С		10132414		На заказ	11
5.6	248.76	0.37	578	1.2	0.43	675	В				С	С		9132416		12	
4.8	290.41	0.37	675	1.0	0.37	675	В				С	С		9132414		13	
4.1	337.39	0.37	784	0.9	0.32	675	В				С	С		10082416		14	
3.6	393.88	0.25	618	1.1	0.27	675	В				С	С		10082414		15	
3.2	440.33	0.25	690	1.0	0.24	675	В				С	С		9082416	16		
2.7	514.06	0.18	616	1.1	0.21	675	В				С	С		9082414	17		
2.4	581.44	0.18	697	1.0	0.18	675	В				С	С		7082416	18		
2.1	678.79	0.12	526	1.3	0.16	675	В				С	С		7082414	19		

Для всех передаточных чисел динамический КПД равен **0,92**

- Возможные моторные фланцы
 В) В комплект поставки входит проставка
 В) По заказу возможен комплект без проставки
 С) Положение отверстий моторного фланца

Редукторы **114C** поставляются с синтетическим маслом, обеспечивающим смазку на весь период эксплуатации редуктора, техническое обслуживание не обязательно.

Тип синтетического масла и рекомендованное количество приведены в таблице 1.

Возможные радиальные и осевые нагрузки редуктора приведены в таблице 2.

Стандартная комплектация	Данные положения монтажа необходимо указывать в заказе или добавлять масло					
В3	В6	В7	В8	В5	В6	В8
4,10 л	2,70 л	2,70 л	2,70 л	5,30 л	2,35 л	Уточняйте отдельно
AGIP Telium VSF 320			SHELL Omala S4 WE 320			

табл. 1

РАДИАЛЬНЫЕ И ОСЕВЫЕ НАГРУЗКИ

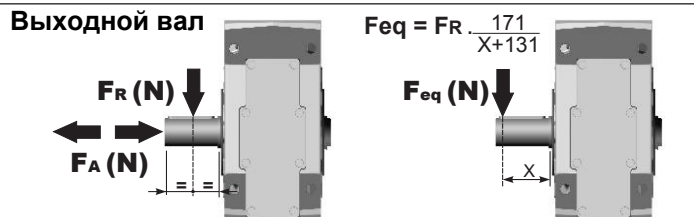

n_2	FA	FR	n_2	FA	FR	n_2	FA	FR
300	640	3200	140	860	4300	70	1080	5400
250	700	3500	120	900	4500	40	1300	6500
200	740	3700	85	1000	5000	15	1840	9200

По запросу, для увеличения допустимых нагрузок доступны усиленные подшипники.

Входной вал

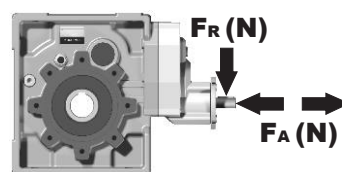

n_1	FA	FR
1400	240	1200
900	280	1400
500	310	1700

табл. 2

P114C... Базовое исполнение

Вес редуктора **38,0 кг**

М. фланцы	Артикул	øF	A
63B5	K063.4.041	140	252,5
71B5	K063.4.042	160	250,5
80/90B5	K063.4.043	200	252,5
71B14	K063.4.047	105	250,5
80B14	K063.4.046	120	251,5
90B14	K063.4.041	140	252,5

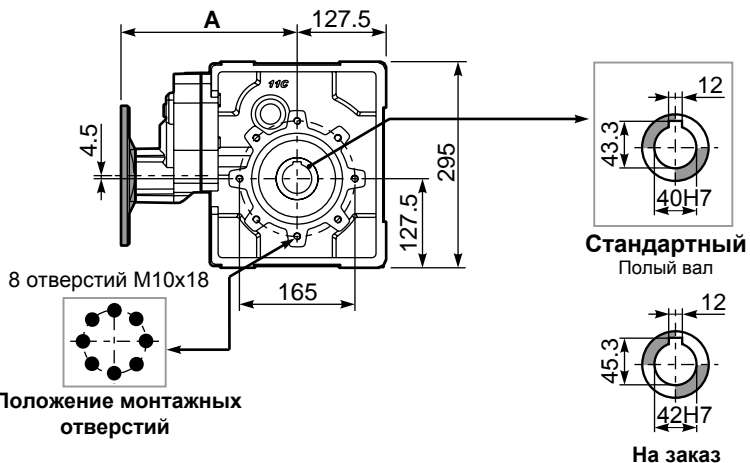
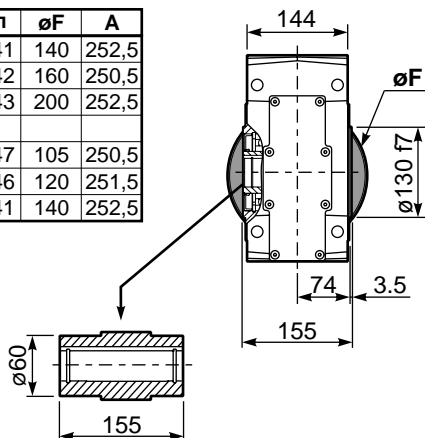

P114C..-N.. Лапы

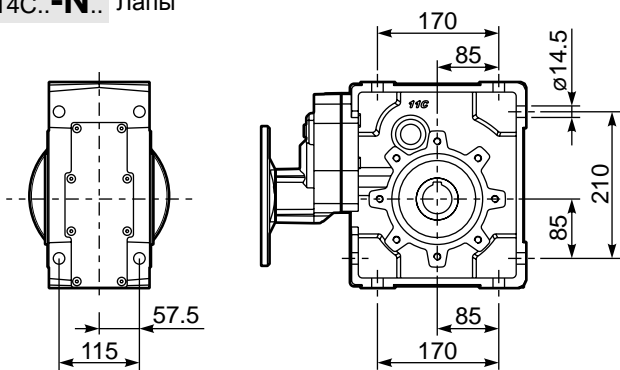

P114C-FC.. Выходной фланец

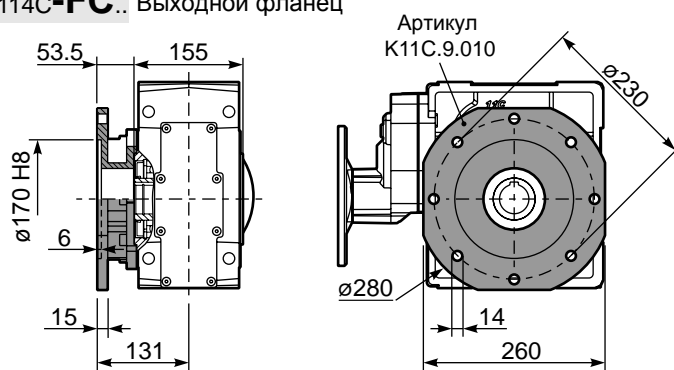

P114C-FL.. Выходной фланец

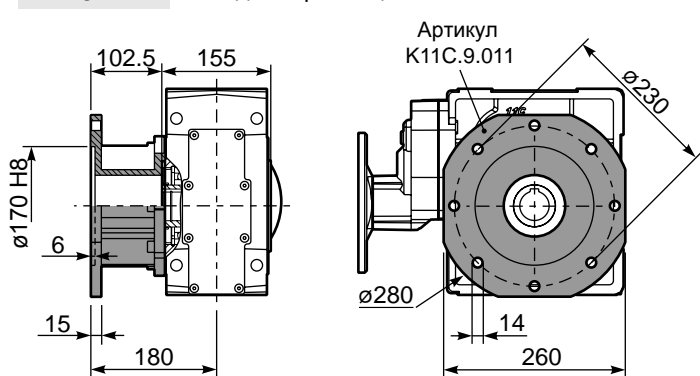

P114CBR.. Реактивная штанга

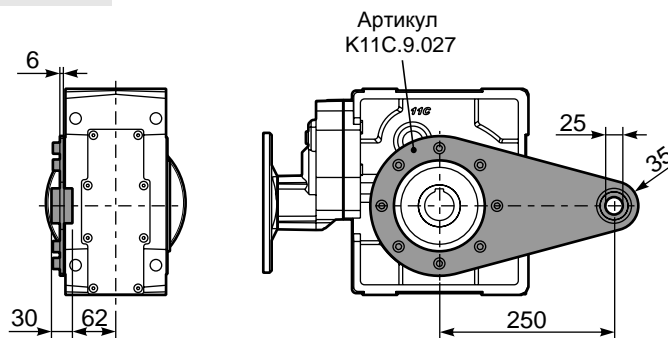

R114C... Входной вал

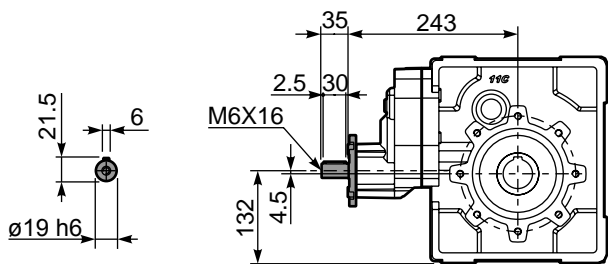

P114C..A.. Односторонний выходной вал

P114C..B.. Двухсторонний выходной вал

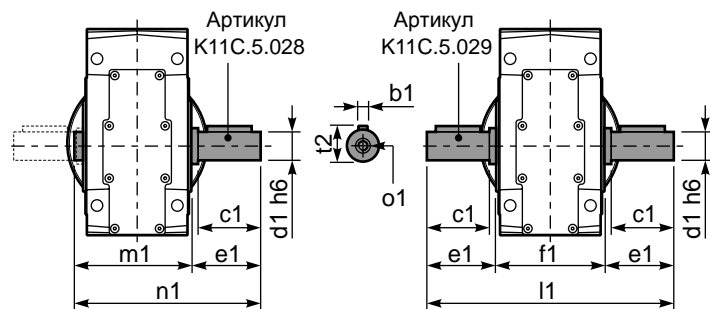

	b1	c1	d1	e1	f1	l1	m1	n1	t2	o1
Стандартный	12	80	40	84,5	155	324	164,5	249	43	M16
-	-	-	-	-	-	-	-	-	-	-