

■ БЫСТРЫЙ ВЫБОР

Скорость на выходном валу n_2 [мин ⁻¹]	Переда- точное число i	Мощность двигателя P_{1M} [кВт]	Крутящий момент на выходе M_{2M} [Нм]	Сервис- фактор $f.s.$	Номинал. мощность P_{1R} [кВт]	Номинал. крутящий момент M_{2R} [Нм]	Возможные моторные фланцы В5				Возможные моторные фланцы В14			Выходная скорость (n_1) = 1400 мин ⁻¹		
							B	C	D	E	Q	R	T			Код передаточ- ного числа
							63	71	80	90	71	80	90			
24,7	56,76	0,55	201	1,2	0,69	250	B				C	C		191311	стандарт- ный ø30	01
21,3	65,79	0,55	233	1,1	0,59	250	B				C	C		171311		02
18,1	77,23	0,55	274	0,9	0,50	250	B				C	C		151311		03
16,0	87,23	0,37	207	1,2	0,45	250	B				C	C		19138		04
15,2	92,18	0,37	219	1,1	0,42	250	B				C	C		131311		05
13,9	100,47	0,37	238	1,0	0,39	250	B				C	C		19811		06
12,0	116,45	0,37	276	0,9	0,33	250	B				C	C		17811		07
11,1	125,82	0,25	201	1,2	0,31	250	B				C	C		101311		08
9,9	141,66	0,25	227	1,1	0,28	250	B				C	C		13138		09
8,6	163,16	0,25	261	1,0	0,24	250	B				C	C		13811		10
7,8	178,96	0,18	219	1,1	0,22	250	B				C	C		1788		11
7,2	193,36	0,18	237	1,1	0,20	250	B				C	C		10138		12
6,5	216,84	0,18	265	0,9	0,18	250	B				C	C		71311		13
5,5	252,36	0,12	200	1,3	0,15	250	B				C	C		9138		14
4,8	290,67	0,12	230	1,1	0,13	250	B				C	C		9811		15
4,2	333,23	0,09	210	1,2	0,12	250	B				C	C		7138		16
3,6	383,82	0,09	242	1,0	0,10	250	B				C	C		7811		17
3,1	446,70	0,09	282	0,9	0,09	250	B				C	C		988		18
2,4	589,85	0,06	244	1,0	0,07	250	B				C	C		788		19

Для всех передаточных чисел динамический КПД равен **0,94**

Возможные моторные фланцы

В комплект поставки входит проставка

По заказу возможен комплект без проставки

Положение отверстий моторного фланца

Редукторы **X53A** поставляются с синтетическим маслом, обеспечивающим смазку на весь период эксплуатации редуктора, техническое обслуживание не обязательно.

Тип синтетического масла и рекомендованное количество приведены в таблице 1.

Возможные радиальные и осевые нагрузки редуктора приведены в таблице 2.

Стандартная комплектация	Данные положения монтажа необходимо указывать в заказе или добавлять масло					
B3	B6	B7	B8	V5	V6	V8
1,30 л	1,55 л	0,85 л	1,45 л	2,10 л	1,25 л	0,95 л
AGIP Telium VSF 320				SHELL Omala S4 WE 320		

табл. 1

РАДИАЛЬНЫЕ И ОСЕВЫЕ НАГРУЗКИ

Выходной вал

$$F_{eq} = F_R \cdot \frac{61.5}{X+31}$$

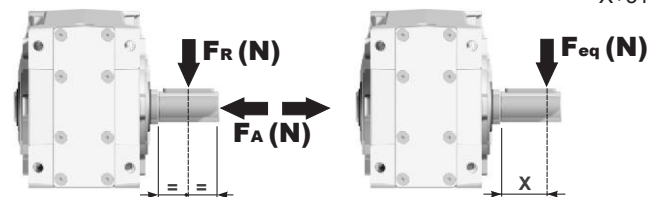

n_2 [мин ⁻¹]	FA	FR	n_2 [мин ⁻¹]	FA	FR	n_2 [мин ⁻¹]	FA	FR
250	600	3000	75	820	4100	15	1660	8300
150	700	3500	50	960	4800			
100	800	4000	25	1350	6750			

F_R По дополнительному заказу для увеличения допустимых нагрузок доступны роликовые подшипники.

Входной вал

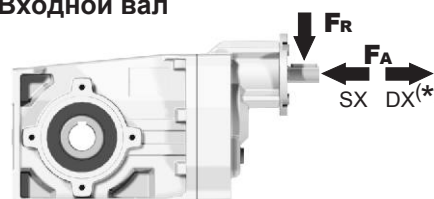

n_1 [мин ⁻¹]	FA [N]	FR [N]
1400	400	2000
900	440	2200
600	440	2200

*Большие осевые нагрузки по направлению DX запрещены.

табл. 2

PX53A**C**... Базовое исполнение

Вес редуктора **12,65 кг**

М. фланцы	Артикул	øF	A
63B5	K063.4.041	140	246
71B5	K063.4.042	160	244
80/90B5	K063.4.043	200	246
71B14	K063.4.047	105	244
80B14	K063.4.046	120	245
90B14	K063.4.041	140	246

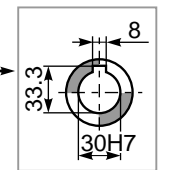
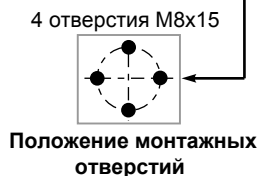
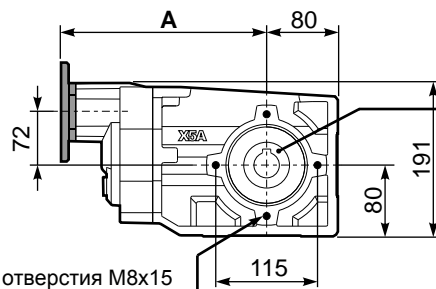
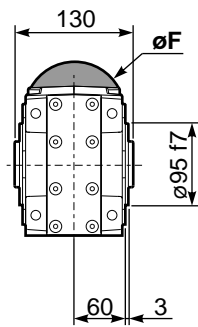

Стандартный
Полый вал

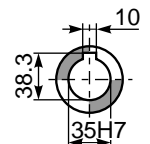

На заказ

PX53A-**N**.. Лапы

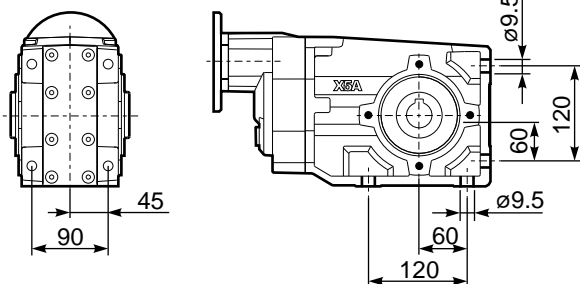

PX53A-**F2**.. Выходной фланец

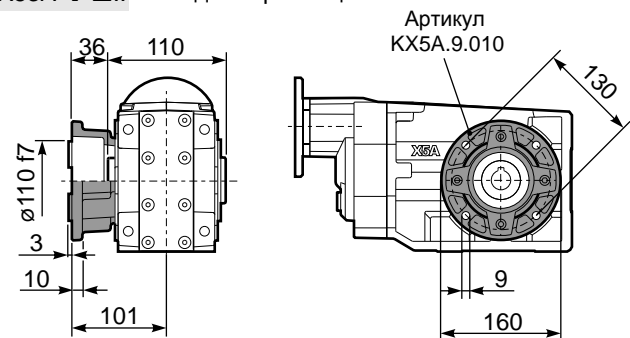

PX53A-**F3**.. Выходной фланец

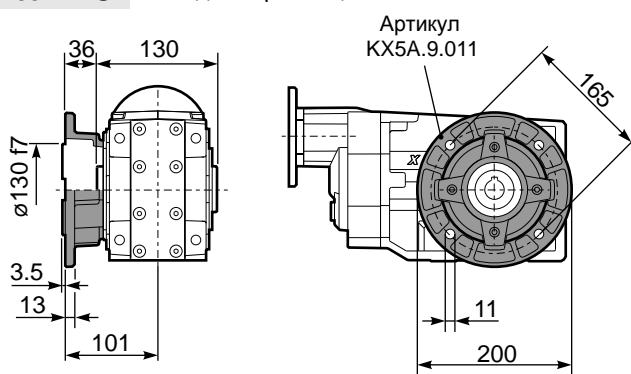

PX53A-**F4**.. Выходной фланец

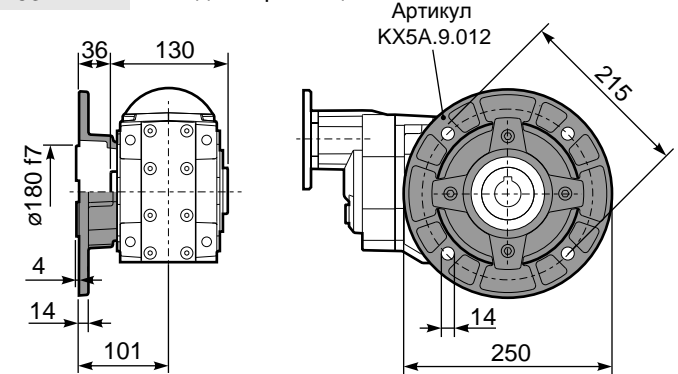

RX53A... Входной вал

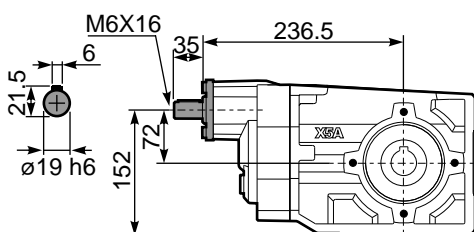

PX53A**BR**.. Реактивная штанга

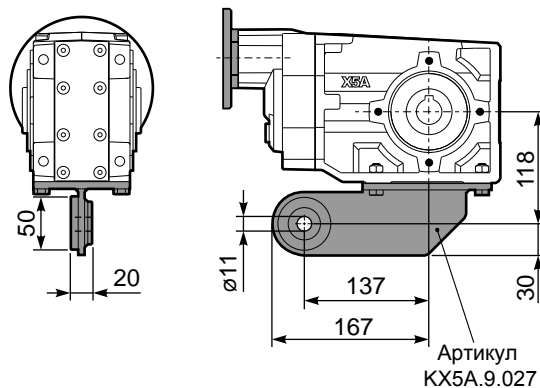

PX53A..**A**.. Односторонний выходной вал

