

■ БЫСТРЫЙ ВЫБОР

Входная скорость (n_1) = 1400 мин⁻¹

Скорость на выходном валу n_2 [мин ⁻¹]	Переда- точное число i	Мощность двигателя P_{1M} [кВт]	Крутящий момент на выходе M_{2M} [Нм]	Сервис- фактор $f.s.$	Номинал. мощность P_{1R} [кВт]	Номинал. крутящий момент M_{2R} [Нм]	Возможные моторные фланцы В5		Возможные моторные фланцы В14		Динами- ческий КПД RD	Модуль зубчатого зацепления Mn [мм]	Код передаточ- ного числа
							A	B	O	P			
5,6	252	0,18	142	1,6	0,29	230	B		B-C		46	2,7	01
3,9	360	0,18	181	1,3	0,23	230	B		B-C		41	2,7	02
2,6	540	0,12	164	1,4	0,17	230	B		B-C		37	2,7	03
1,9	720	0,12	200	1,1	0,14	230	B		B-C		34	2,7	04
1,3	1080	0,12	265	0,9	0,10	230	B		B-C		30	2,7	05
1,0	1440	0,12*	230	<0,8	0,09	230	B		B-C		27	2,7	06
0,5	2745	0,12*	230	<0,8	0,05	230	B		B-C		23	2,1	07

 Возможные моторные фланцы
 В) В комплект поставки входит проставка
 В) По заказу возможен комплект без проставки
 С) Положение отверстий моторного фланца

* Мощность выше максимальной, которую может поддерживать редуктор. Выберите в соответствии с крутящим моментом M_{2R}

Редукторы **63Q** поставляются с синтетическим маслом, обеспечивающим смазку на весь период эксплуатации редуктора, техническое обслуживание не обязательно.

Тип синтетического масла и рекомендованное количество приведены в таблице 1.

Возможные радиальные и осевые нагрузки редуктора приведены в таблице 2.

СМАЗКА 63Q Количество масла 0,30/0,03 л	
AGIP Telium VSF 320	SHELL Omala S4 WE 320

табл. 1

РАДИАЛЬНЫЕ И ОСЕВЫЕ НАГРУЗКИ

Выходной вал

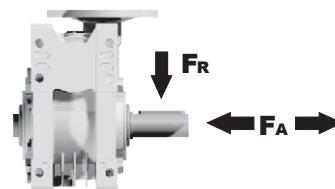

n_2 [мин ⁻¹]	FA [N]	FR [N]
25	700	3800
15	800	4000

Входной вал

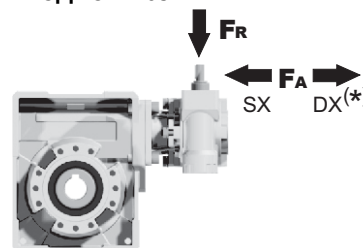

n_1 [мин ⁻¹]	FA [N]	FR [N]
1400	20	100

*Большие осевые нагрузки по направлению DX запрещены.

табл. 2

Р63QFB... Базовое исполнение

Вес редуктора **7,25 кг**

М. фланцы	Артикул	øF	A
56B5	K030.4.041	120	61,5
63B5	K030.4.042	140	62,5
56B14	K030.4.046	80	61,5
63B14	K030.4.045	90	62,5

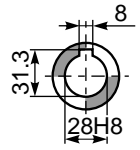
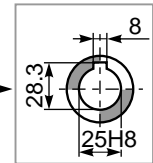
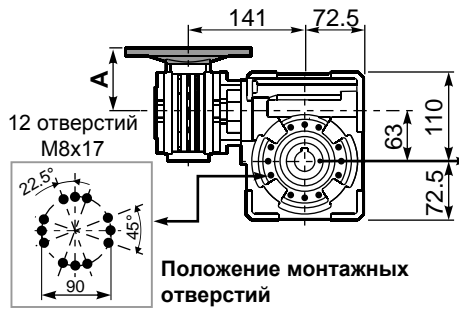
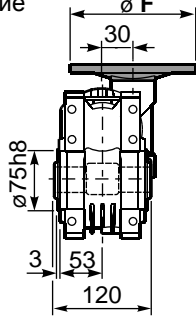

Стандартный
Полый вал

На заказ

Положение монтажных
отверстий

Р63QFC... Выходной квадратный фланец

Р63QF1... Выходной круглый фланец

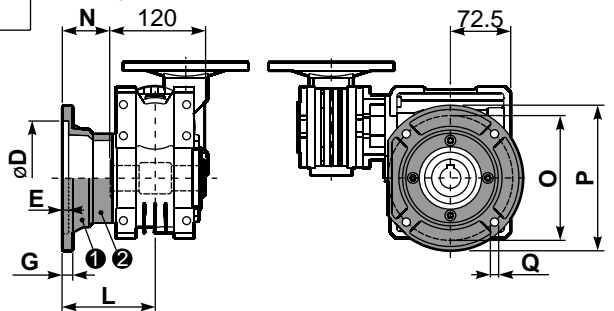
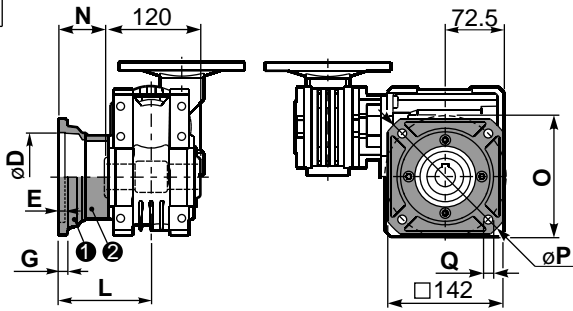

тип В	øD	E	G	L	N	O	P	Q	Артикул
FC	115 ^{+0,20} / _{+0,15}	6	12	86	26	150	180	11	1 KQ63.9.010 2 -
FL	115 ^{+0,20} / _{+0,15}	6	12	116	56	150	180	11	1 KQ63.9.010 2 K063.0.200

тип S	øD	E	G	L	N	O	P	Q	Артикул
F1	130 ^{+0,20} / _{+0,15}	7	13	110	50	165	200	13	1 KS070.9.013 2 -
F2	115 ^{+0,20} / _{+0,15}	7	13	124	64	150	175	11	1 KS063.9.013 2 -
F3	110 ^{+0,035} / ₀	5	11	90	30	130	160	10	1 KS063.9.011 2 -

Р63QFB... Лапы

Р63QBR... Реактивная штанга

Артикул K063.9.027

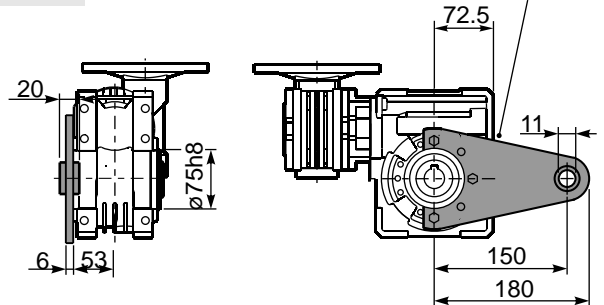
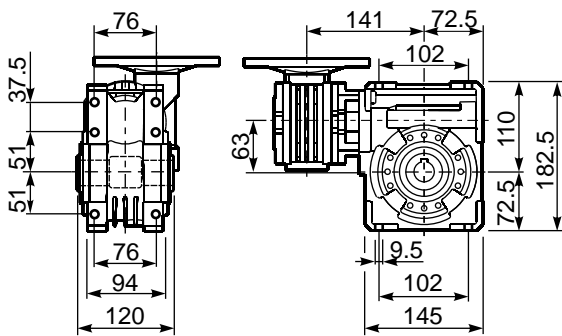

Р63QFB... Входной вал

Р63Q.....S... Односторонний выходной вал

Р63Q.....D... Двухсторонний выходной вал

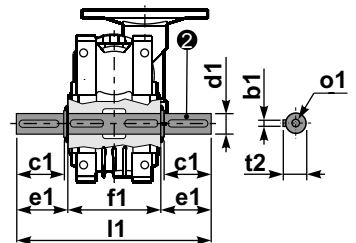
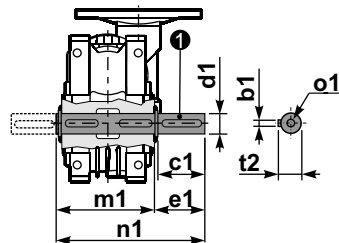
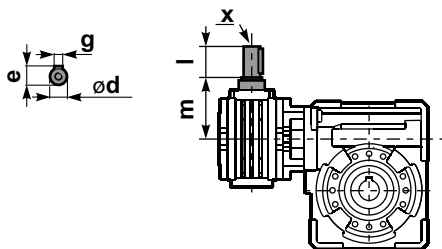

1 Артикул K063.5.028 тип В 2 Артикул K063.5.029 тип В

	ød	e	g	l	m	x	Артикул
тип В	9 h6	10,2	3	20	58	-	1 K030.5.006 ПАМ63 2 -
тип S	-	-	-	-	-	-	1 - 2 -

	b1	c1	d1	e1	f1	l1	m1	n1	t2	o1
тип В	8	60	25 ^{-0,005} / _{-0,020}	63,2	120	246,4	126,8	190	28	M8x20
тип S	-	-	-	-	-	-	-	-	-	-