

■ БЫСТРЫЙ ВЫБОР

Скорость на выходном валу n_2 [мин ⁻¹]	Переда- точное число i	Мощность двигателя P_{1M} [кВт]	Крутящий момент на выходе M_{2M} [Нм]	Сервис- фактор $f.s.$	Номинал. мощность P_{1R} [кВт]	Номинал. крутящий момент M_{2R} [Нм]	Возможные моторные фланцы В5				Возможные моторные фланцы В14				Выходная скорость (n_2) = 1400 мин ⁻¹			
							C	D	E	F	R	T	U	V			Код передаточ- ного числа	
							71	80	90	100* 112	80	90	100 112	132				
232,3	6,03	5,5	211	1,1	6,1	240	В									3011		01
151,1	9,26	4	238	1,1	4,5	270	В									308		02
123,2	11,36	4	291	1,2	4,7	350	В									2011		03
91,2	15,36	4	394	1,0	3,8	385	В									1611	стандарт- ный	04
80,2	17,46	4	448	0,9	3,5	400	В									208		05
70,1	19,97	3	386	1,1	3,1	410	В									1311	ø35	06
59,3	23,60	3	456	0,9	2,7	410	В									168		07
57,3	24,45	3	472	0,9	2,6	410	В									1111		08
45,6	30,69	2,2	436	0,9	2,0	410	В									138	ø40	09
39,6	35,35	1,5	346	1,2	1,8	410	В									811	На заказ	10
37,3	37,57	1,5	368	1,1	1,7	410	В									118		11
28,8	48,68	1,1	348	1,0	1,2	365	В									611		12
25,8	54,33	1,1	389	1,1	1,2	410	В									88		13
18,7	74,81	0,75	367	1,0	0,73	360	В									68		14

Для всех передаточных чисел динамический КПД равен **0,96**

Возможные моторные фланцы

В) В комплект поставки входит проставка

В) По заказу возможен комплект без проставки

С) Положение отверстий моторного фланца

Редукторы **X62A** поставляются с синтетическим маслом, обеспечивающим смазку на весь период эксплуатации редуктора, техническое обслуживание не обязательно.

Тип синтетического масла и рекомендованное количество приведены в таблице 1.

Возможные радиальные и осевые нагрузки редуктора приведены в таблице 2.

Стандартная комплектация	Данные положения монтажа необходимо указывать в заказе или добавлять масло					
1,25 л	1,70 л	0,95 л	1,60 л	2,45 л	1,50 л	1,10 л
AGIP Telium VSF 320				SHELL Omala S4 WE 320		

табл. 1

РАДИАЛЬНЫЕ И ОСЕВЫЕ НАГРУЗКИ

Входной вал

$$F_{eq} = F_R \cdot \frac{69}{X+39}$$

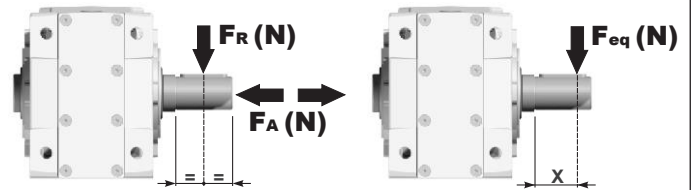

n_2 [мин ⁻¹]	F_A	F_R	n_2 [мин ⁻¹]	F_A	F_R	n_2 [мин ⁻¹]	F_A	F_R
250	600	3000	75	890	4450	15	1660	8300
150	700	3500	50	1140	5700			
100	780	3900	25	1330	6650			

F_R По дополнительному заказу для увеличения допустимых нагрузок доступны роликовые подшипники.

Входной вал

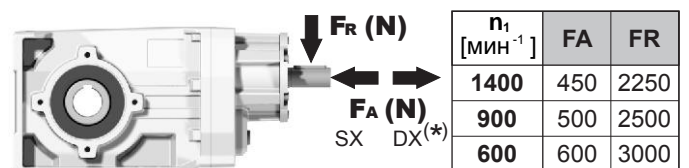

n_1 [мин ⁻¹]	F_A	F_R
1400	450	2250
900	500	2500
600	600	3000

*Большие осевые нагрузки по направлению DX запрещены.

табл. 2

PX62A**C**... Базовое исполнение

Вес редуктора **15,80 кг**

М. фланцы	Артикул	øF	A
71B5	KC023.4.041	160	253
80/90B5	KC023.4.042	200	255
100/112B5	KC023.4.043	250	261
132B5	KC50.4.043	300	282.5
80B14	KC085.4.046	120	253
90B14	KC085.4.045	140	253
100/112B14	KC085.4.047	160	264
132B14	KC50.4.041	200	282.5

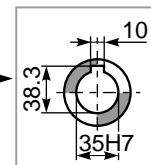
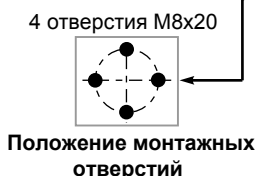
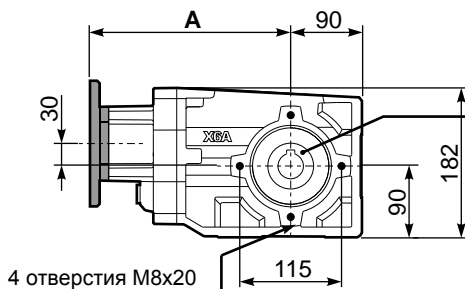
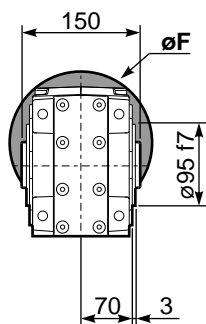

Стандартный
Полый вал

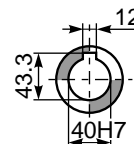

На заказ

PX62A-**N**.. Лапы

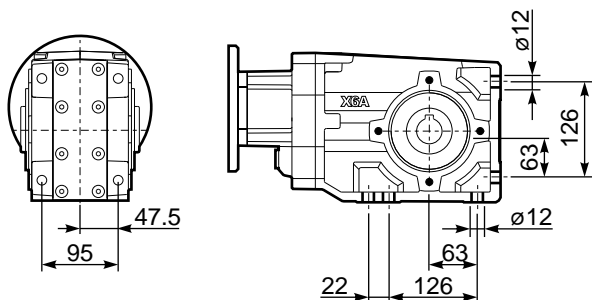

PX62A-**F2**.. Выходной фланец

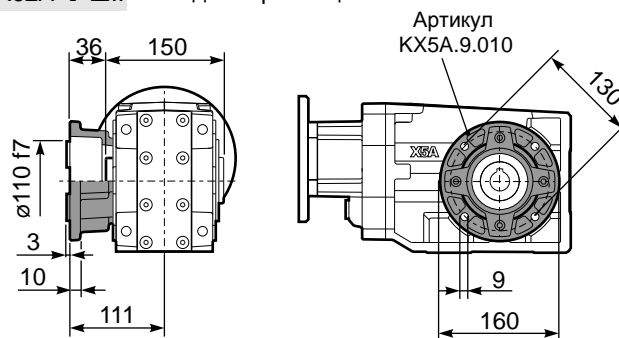

PX62A-**F3**.. Выходной фланец

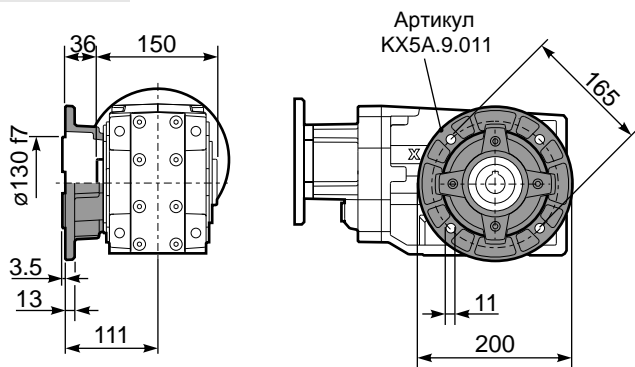

PX62A-**F4**.. Выходной фланец

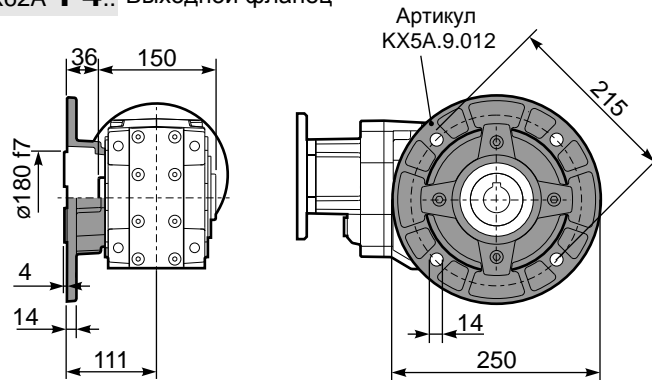

RX62A... Входной вал

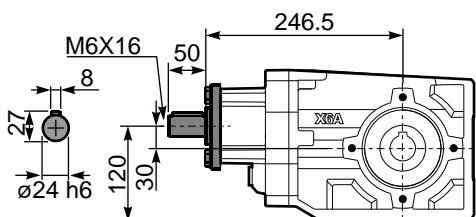

PX62A**BR**.. Реактивная штанга

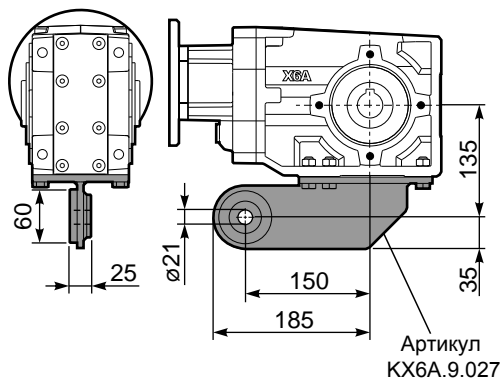

PX62A..**A**.. Односторонний выходной вал

