



■ БЫСТРЫЙ ВЫБОР

Входная скорость (n_1) = 1400 мин⁻¹

Скорость на выходном валу n_2 [мин ⁻¹]	Переда- точное число i	Мощность двигателя P_{1M} [кВт]	Крутящий момент на выходе M_{2M} [Нм]	Сервис- фактор $f.s.$	Номинал. мощность P_{1R} [кВт]	Номинал. крутящий момент M_{2R} [Нм]	Моторные фланцы B5 не доступны		Возможные моторные фланцы B14		Динами- ческий КПД RD	Модуль зубчатого зацепления Mn [мм]	Код передаточ- ного числа
							-	-	P	Q			
200	7	0,37	14	2,2	0,80	30	-	-	B-C		80	2,2	01
140	10	0,37	20	1,5	0,57	30	-	-	B-C		79	2,2	02
100	14	0,37	27	1,1	0,41	30	-	-	B-C		77	2,4	03
67	21	0,37	36	1,2	0,43	41	-	-	B-C		67	1,6	04
50	28	0,25	31	1,3	0,33	41	-	-	B-C		65	2,5	05
38	37	0,25	40	1,0	0,26	41	-	-	B-C		63	1,8	06
30	46	0,25	46	0,9	0,22	41	-	-	B-C		59	1,5	07
23	60	0,18	41	1,0	0,18	41	-	-	B-C		56	1,2	08
20	70	0,12	31	1,0	0,12	30	-	-	B-C		54	1,0	09
13,7	102	0,09	31	1,0	0,09	29	-	-	B-C		49	0,72	10

■ Возможные моторные фланцы

⊕ В) В комплект поставки входит проставка

⊖ В) По заказу возможен комплект без проставки

⊗ С) Положение отверстий моторного фланца

Редукторы **I45** поставляются с залитым синтетическим маслом, обеспечивающим смазку на весь срок эксплуатации редуктора. Информацию о положении монтажа V5-V6 вы сможете получить, обратившись в компанию.

Тип синтетического масла и рекомендованное количество приведены в таблице 1.

Возможные радиальные и осевые нагрузки редуктора приведены в таблице 2.

СМАЗКА I45 Количество масла 0,24 л

AGIP Telium VSF 320

SHELL Omala S4 WE 320

табл. 1

РАДИАЛЬНЫЕ И ОСЕВЫЕ НАГРУЗКИ

Выходной вал

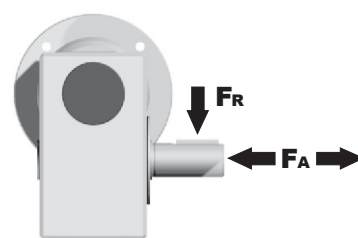

n_2 [мин ⁻¹]	FA [N]	FR [N]
200	180	900
150	200	1000
100	220	1100
75	240	1200
50	260	1400
25	300	1800
15	400	2000

Входной вал

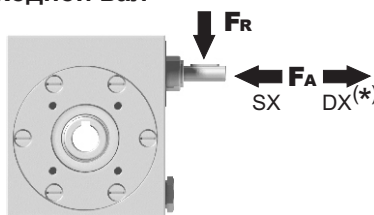

n_1 [мин ⁻¹]	FA [N]	FR [N]
1400	42	210

*Большие осевые нагрузки по направлению DX запрещены.

табл. 2

Вес редуктора **5,0 кг**

PI45UN... Базовое исполнение

М. фланцы	Артикул	øF	A
63B14	KI50.4.047	90	73.5
71B14	KI50.4.045	105	71

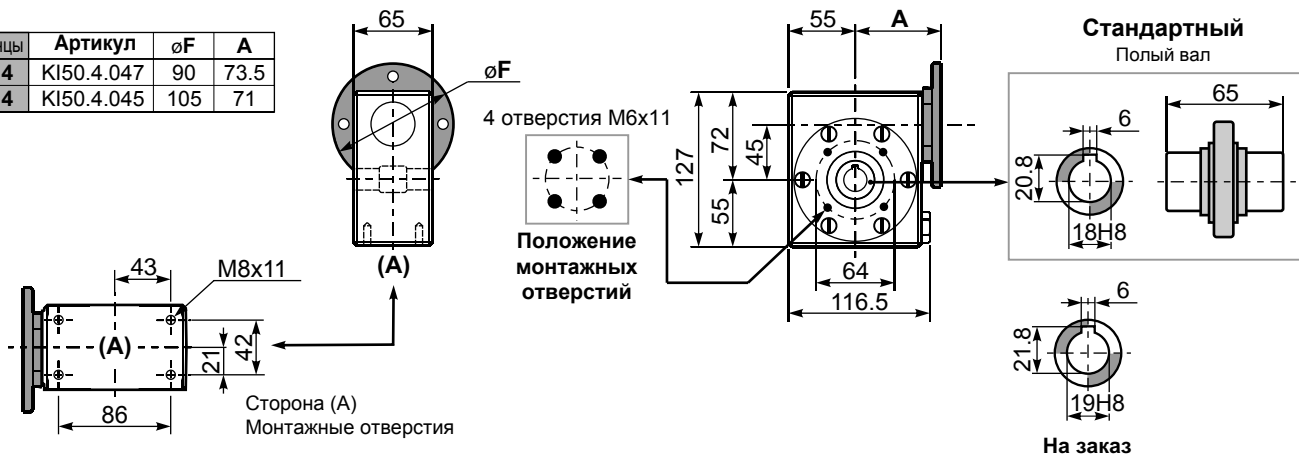

VI45UN... Модульная база

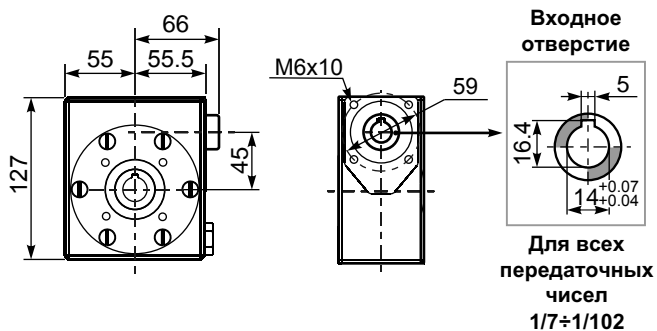

PI45FL... Выходной фланец

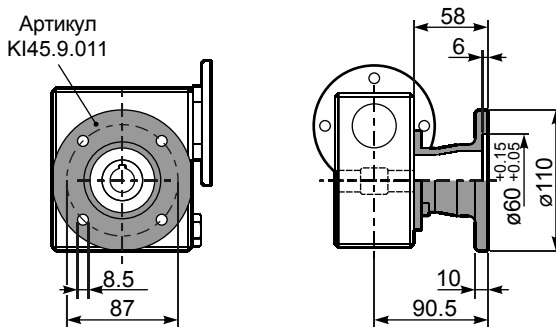

RI45UN... Входной вал

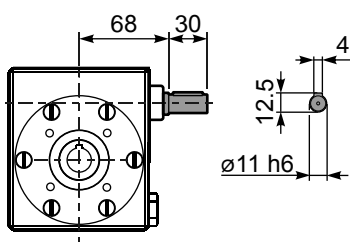

PI45BR... Реактивная штанга

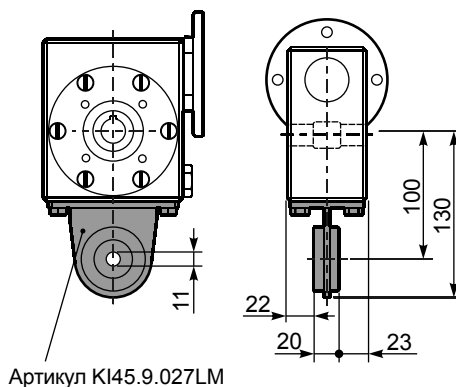

PI45.....S... Односторонний выходной вал

